

**AL\_OFFSET**  
design Simone Savini



**antoniolupi**

MADE IN ITALY

Specificare al momento dell'ordine il sifone utilizzato e di conseguenza predisporre i fori necessari per la corretta installazione.

Specify the siphon used when ordering and consequently prepare the holes necessary for correct installation.

Préciser le siphon utilisé lors de la commande et préparer en conséquence les trous nécessaires à une bonne installation.

Especificar el sifón utilizado al realizar el pedido y preparar en consecuencia los orificios necesarios para una correcta instalación.

Geben Sie bei der Bestellung den verwendeten Siphon an und bereiten Sie daher die für die korrekte Installation erforderlichen Löcher vor.

При заказе укажите используемый сифон и, следовательно, подготовьте отверстия, необходимые для правильной установки.

## AL\_OFFSET H100 L54 (OSBTMV54 / OSBTMV54W)

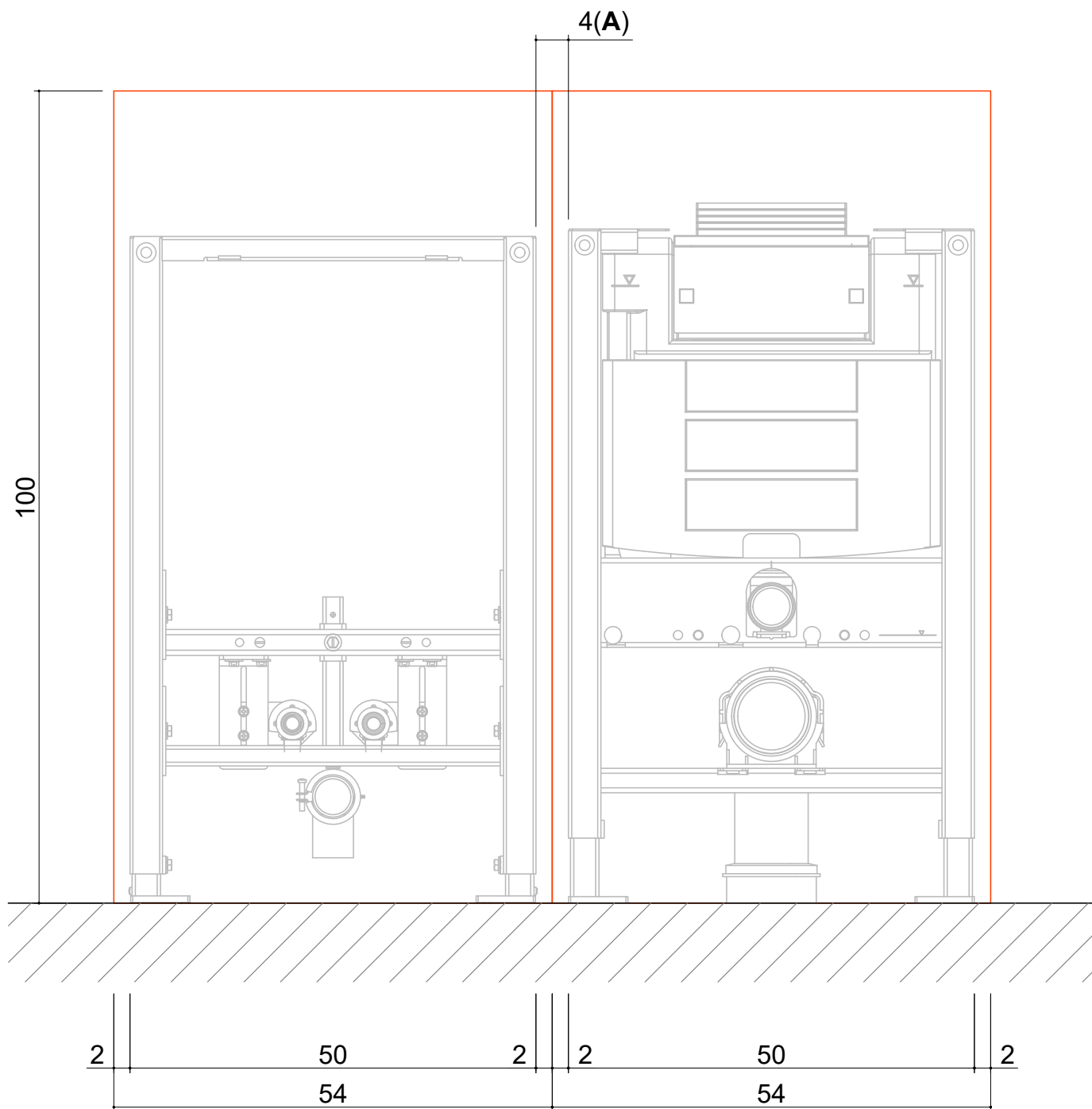

IT\_0\_ Installare i supporti dei sanitari tenendo conto della distanza minima **A**.

EN\_0\_ Install sanitary fixture supports considering the minimum distance **A**.

FR\_0\_ Installer les supports des sanitaires en tenant compte de la distance minimale **A**.

ES\_0\_ Instalar los soportes de los sanitarios teniendo en cuenta la distancia mínima **A**.

DE\_0\_ Die Sanitärstützen unter Berücksichtigung des Mindestabstandes **A** montieren.

RU\_0\_ Установите опоры инсталляций принимая с учетом минимального расстояния **A**.

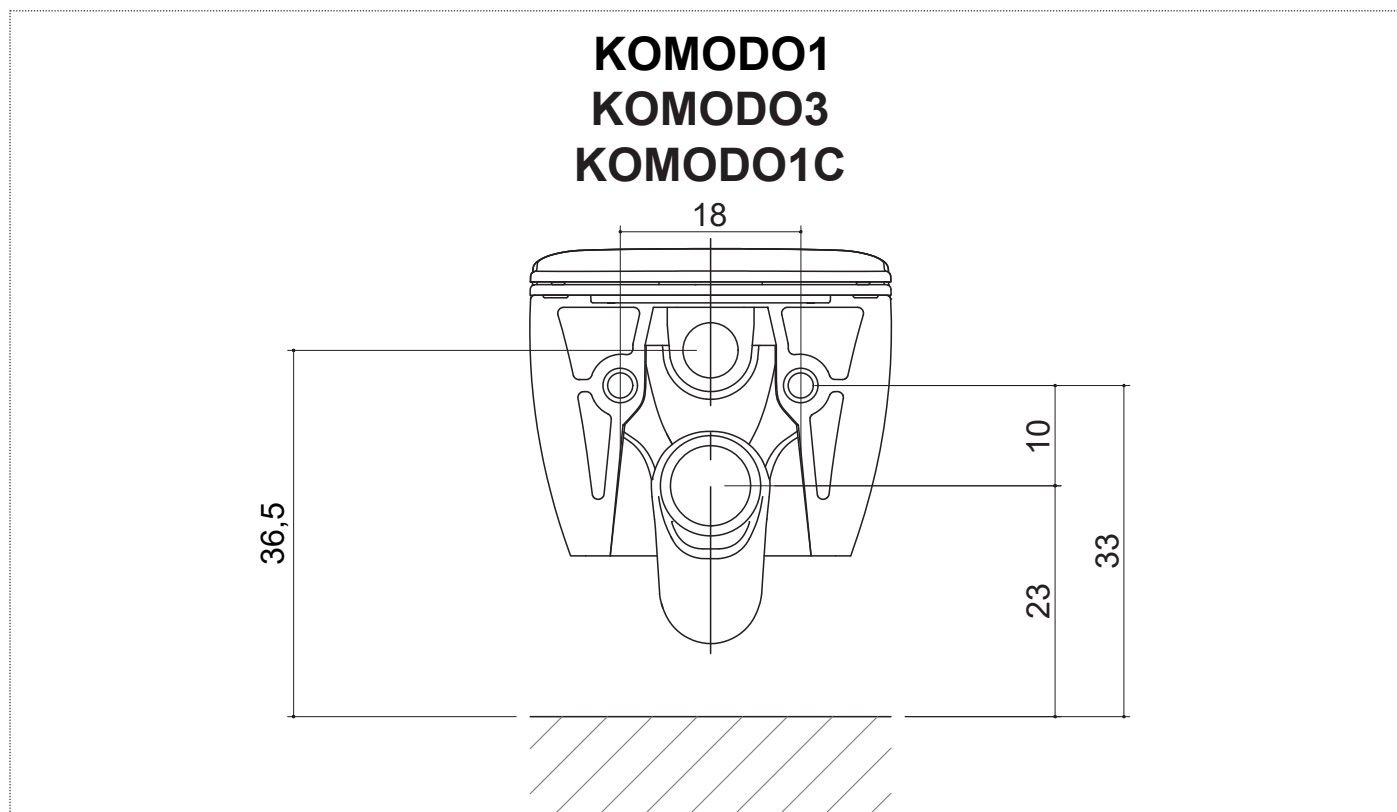

**IT\_1\_** Per predisporre i fori a parete per il wc **KOMODO** è necessario tener conto delle quote sopra riportate.

**EN\_1\_** Prepare the wall holes for the **KOMODO** toilet by considering the above dimensions.

**FR\_1\_** Préparez les trous muraux pour le WC **KOMODO** en tenant compte des dimensions ci-dessus.

**ES\_1\_** Preparar los orificios en la pared para el inodoro **KOMODO** teniendo en cuenta las dimensiones indicadas arriba.

**DE\_1\_** Vorbereiten der Wandlöcher für das **KOMODO** WC unter Berücksichtigung der oben genannten Maße.

**RU\_1\_** Для подготовки отверстий в стене для унитаза **KOMODO** необходимо принять во внимание размеры, указанные выше.

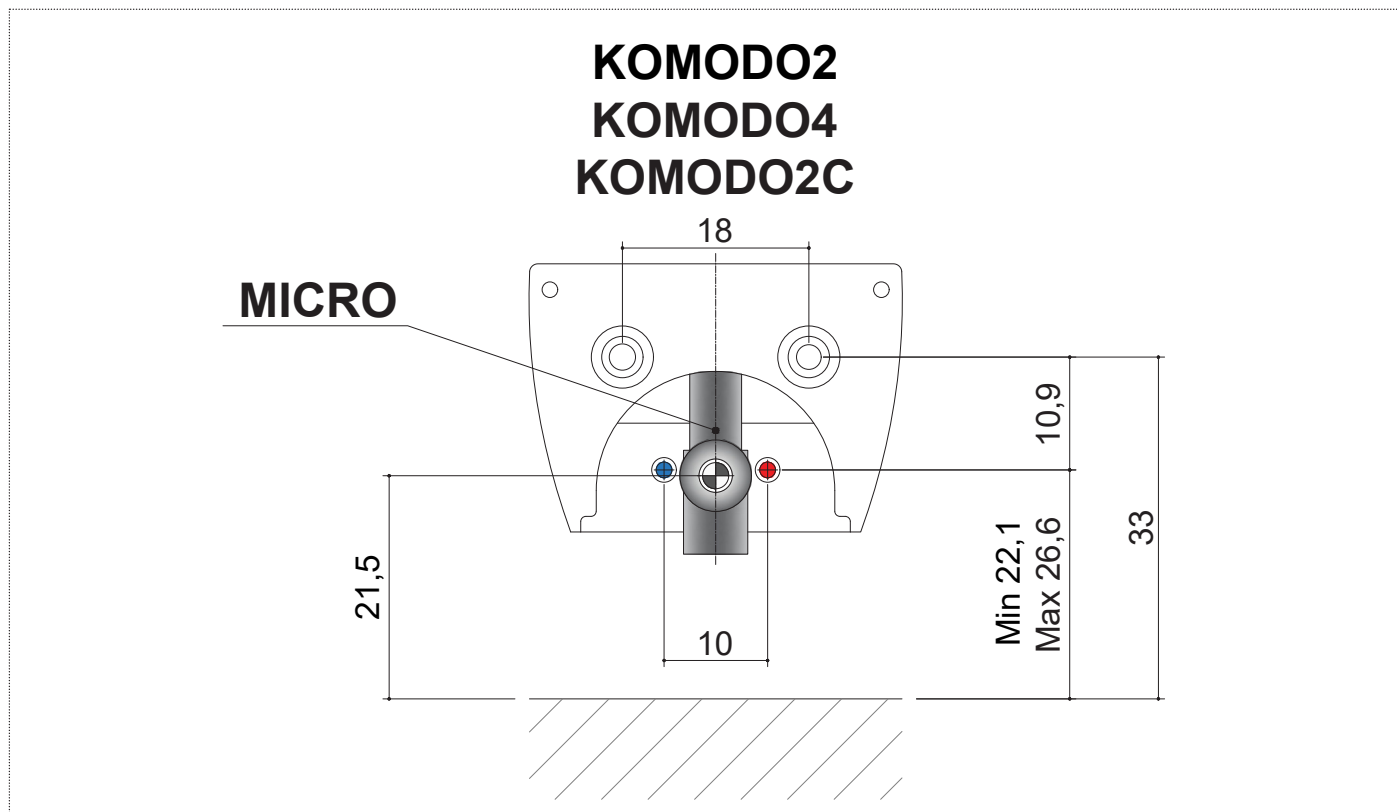

**IT\_2\_** Per predisporre i fori a parete per il bidet **KOMODO** abbinato con il sifone **MICRO** è necessario tener conto delle quote sopra riportate.

**EN\_2\_** To prepare the wall holes for the **KOMODO** bidet combined with the **MICRO** siphon, it is necessary to consider the above dimensions.

**FR\_2\_** Préparez les trous muraux pour le bidet **KOMODO** en combinaison avec le siphon **MICRO**, en tenant compte des dimensions ci-dessus.

**ES\_2\_** Preparar los orificios en la pared para el bidé **KOMODO** en combinación con el sifón **MICRO** teniendo en cuenta las dimensiones indicadas arriba.

**DE\_2\_** Vorbereiten der Wandlöcher für das **KOMODO** Bidet in Kombination mit dem **MICRO**-Siphon unter Berücksichtigung der oben genannten Maße.

**RU\_2\_** Для подготовки отверстий в стене для биде **KOMODO** с сифоном **MICRO** необходимо принять во внимание размеры, указанные выше.

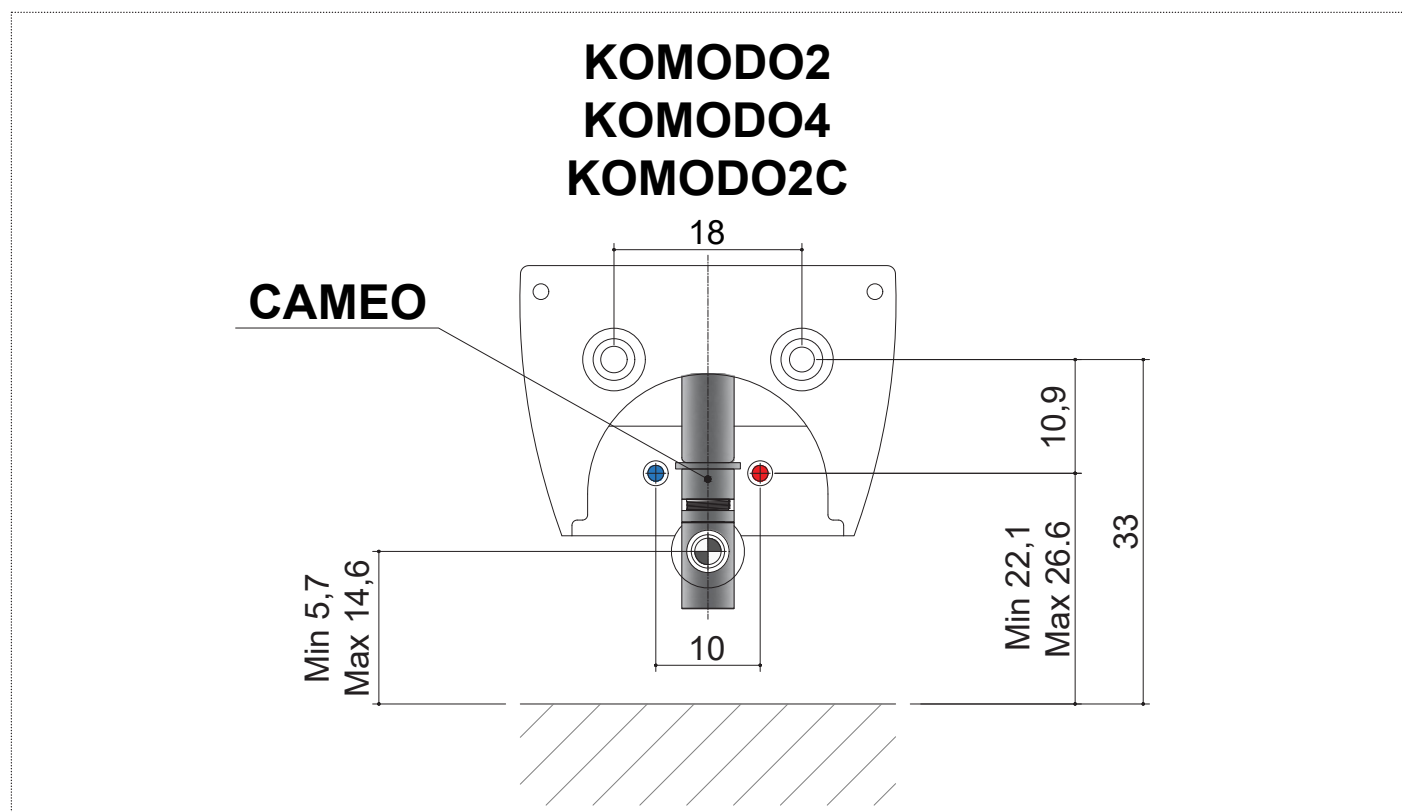

IT\_3 Per predisporre i fori a parete per il bidet **KOMODO** abbinato con il sifone **CAMEO** è necessario tener conto delle quote sopra riportate.  
 EN\_3 To prepare the wall holes for the **KOMODO** bidet combined with the **CAMEO** siphon, it is necessary to consider the above dimensions.  
 FR\_3 Préparez les trous muraux pour le bidet **KOMODO** en combinaison avec le siphon **CAMEO** en tenant compte des dimensions ci-dessus.  
 ES\_3 Preparar los orificios en la pared para el bidé **KOMODO** en combinación con el sifón **CAMEO** teniendo en cuenta las dimensiones indicadas arriba.  
 DE\_3 Vorbereiten der Wandlöcher für das **KOMODO** Bidet in Kombination mit dem **CAMEO** Siphon unter Berücksichtigung der oben genannten Maße.  
 RU\_3 Для подготовки отверстий в стене для биде **KOMODO** с сифоном **CAMEO** необходимо принять во внимание размеры, указанные выше.

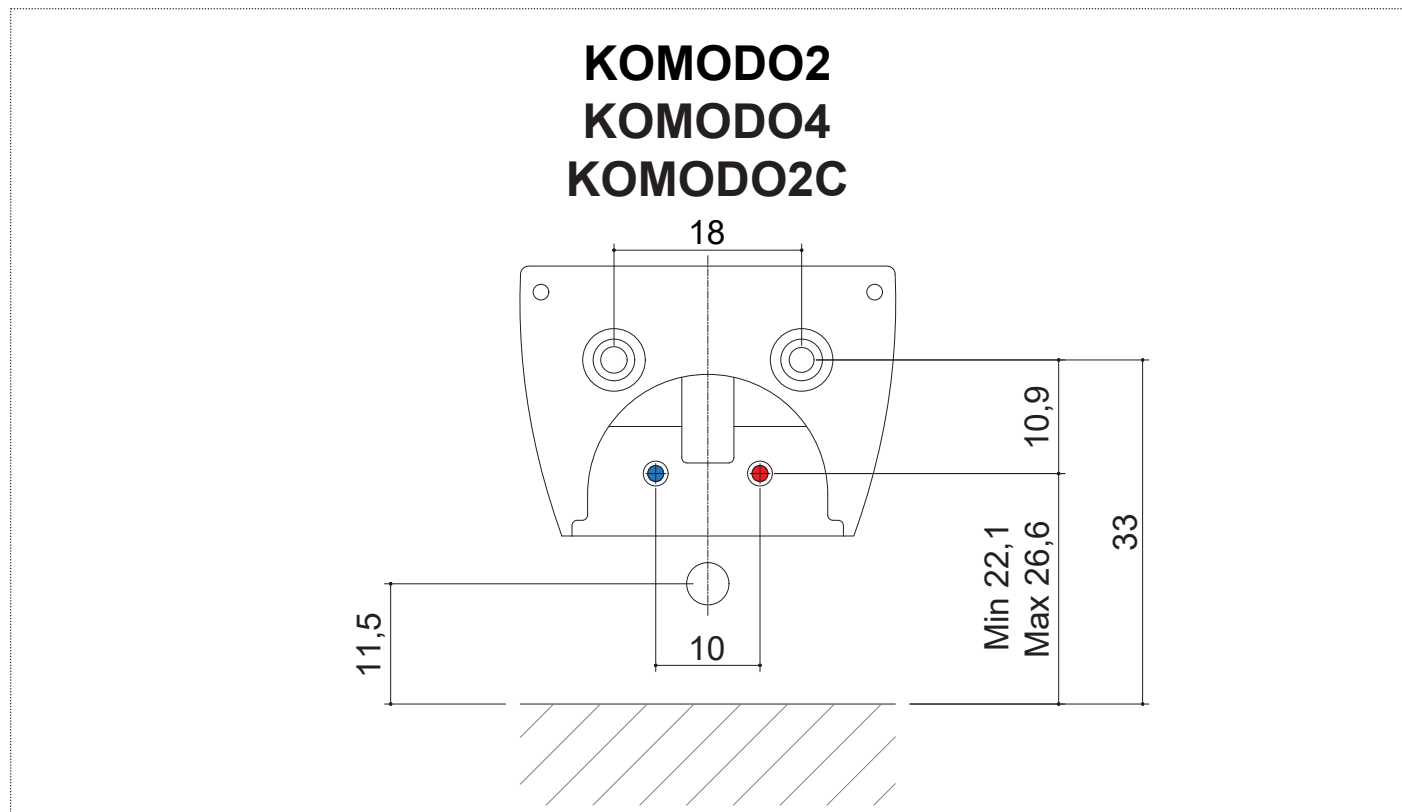

IT\_4 Per predisporre i fori a parete per il bidet **KOMODO** è necessario tener conto delle quote sopra riportate.  
 EN\_4 To prepare the wall holes for the **KOMODO** bidet, it is necessary to consider the above dimensions.  
 FR\_4 Préparez les trous muraux pour le bidet **KOMODO** en tenant compte des dimensions ci-dessus.  
 ES\_4 Preparar los orificios en la pared para el bidé **KOMODO** teniendo en cuenta las dimensiones indicadas arriba.  
 DE\_4 Vorbereiten der Wandlöcher für das **KOMODO** Bidet unter Berücksichtigung der oben genannten Maße.  
 RU\_4 Для подготовки отверстий в стене для биде **KOMODO** необходимо принять во внимание размеры, указанные выше.

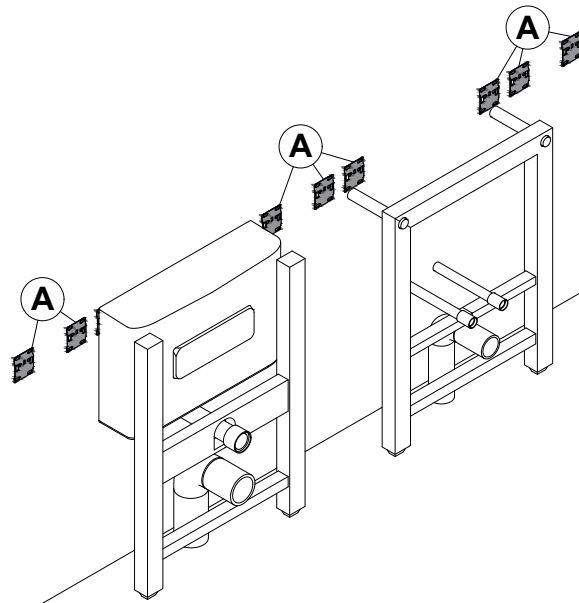

**IT\_5\_** Fissare i supporti (A) al muro.

**EN\_5\_** Fix the supports (A) to the wall.

**FR\_5\_** Fixer les supports (A) au mur.

**ES\_5\_** Fijar los soportes (A) a la pared.

**DE\_5\_** Befestigen Sie die Halterungen (A) an der Wand.

**RU\_5\_** Закрепите опоры (A) на стене.

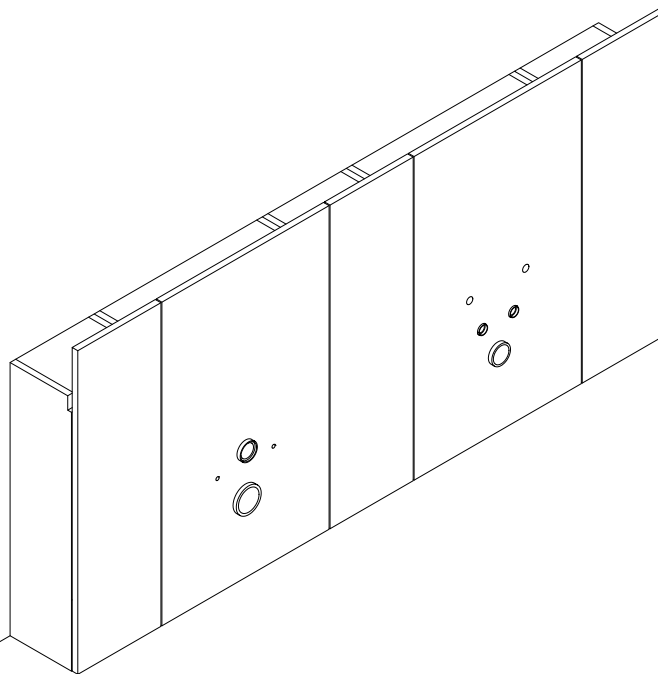

**IT\_6\_** Ancorare al muro i moduli di legno.

**EN\_6\_** Anchor the wooden modules to the wall.

**FR\_6\_** Fixer les modules en bois au mur.

**ES\_6\_** Fijar los módulos a la pared.

**DE\_6\_** Holzmodule an der Wand befestigen.

**RU\_6\_** Закрепите мебельные модули на стене.

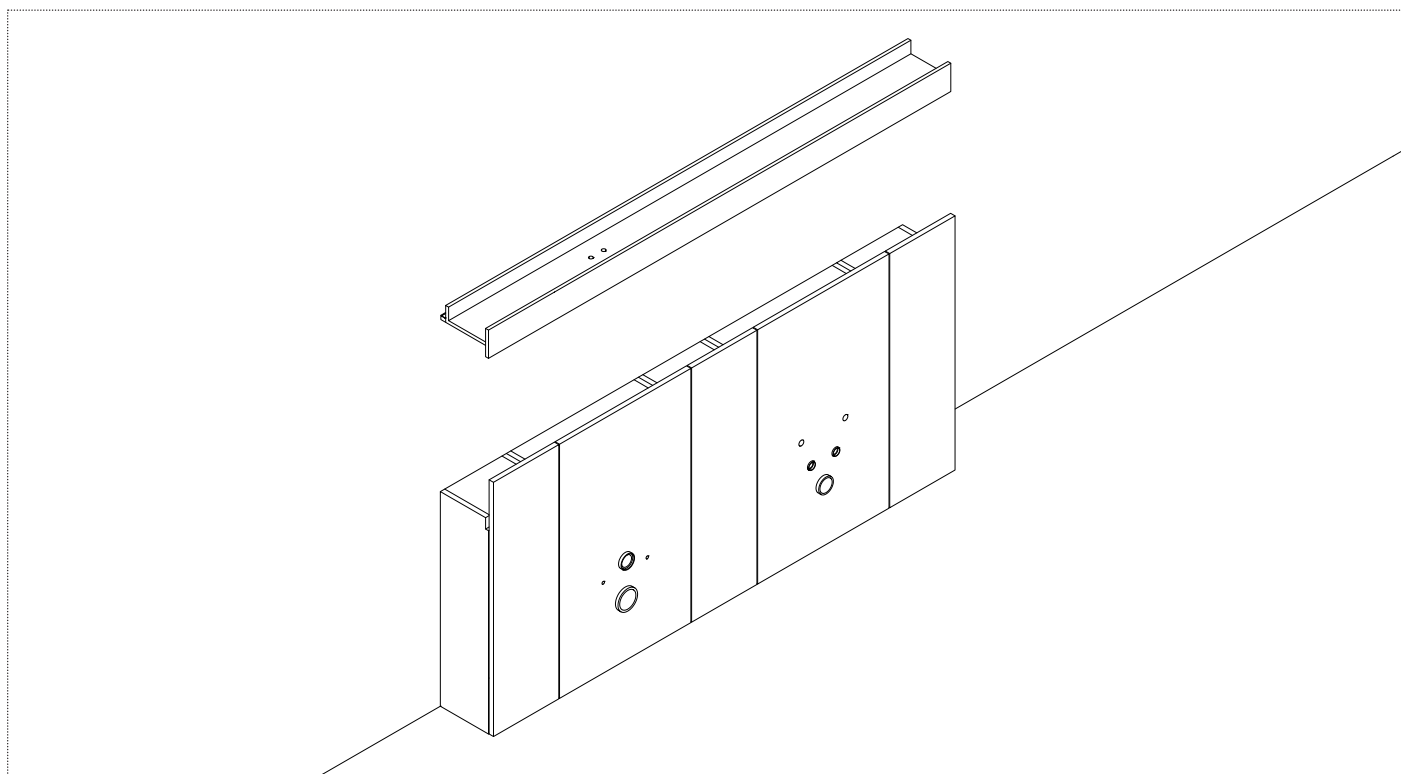

**IT\_7** Montare vassoio superiore.

**EN\_7** Mount the upper tray.

**FR\_7** Monter le plateau supérieur.

**ES\_7** Montar la bandeja superior.

**DE\_7** Die Ablage montieren.

**RU\_7** Установите верхнюю столешницу.

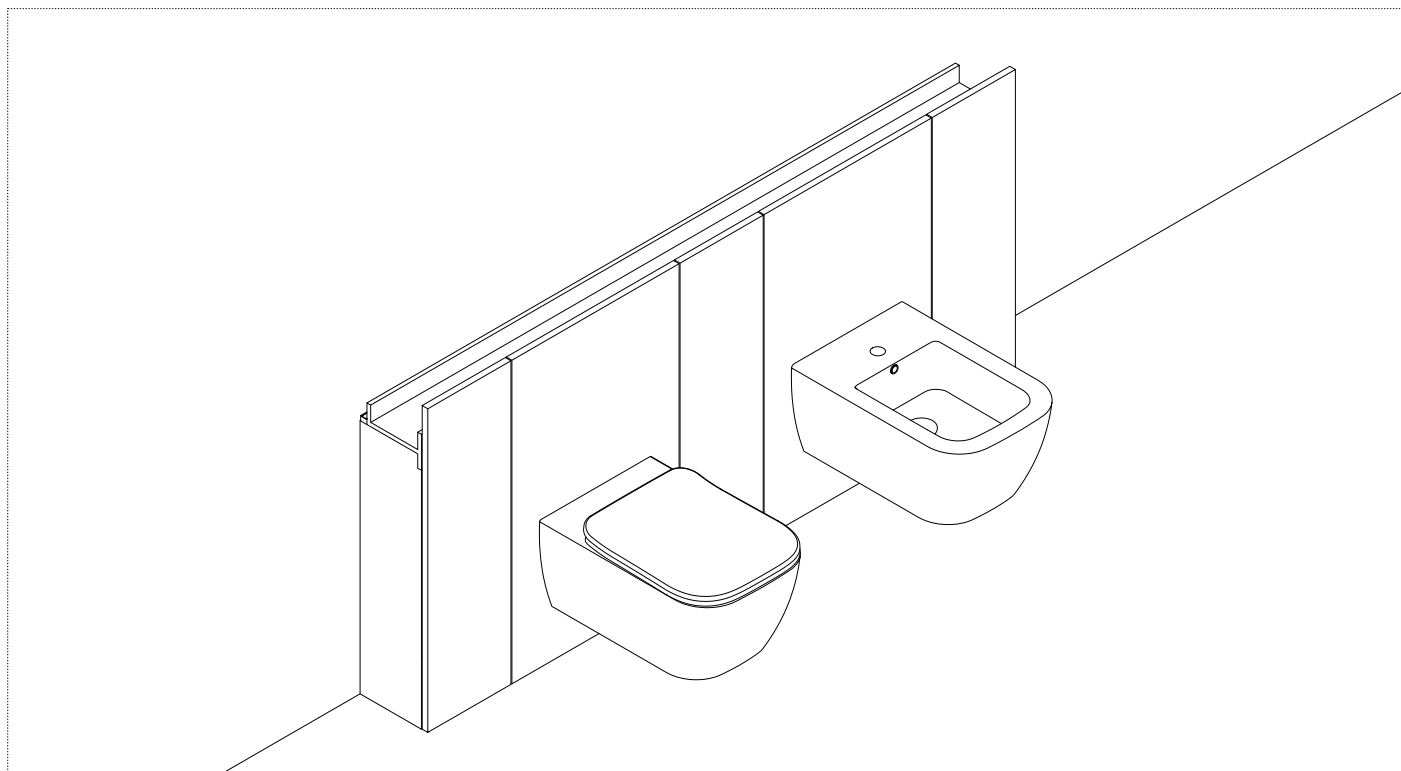

**IT\_8** Installare gli eventuali sanitari.

**EN\_8** Install the sanitary fixtures.

**FR\_8** Installer les sanitaires (le cas échéant).

**ES\_8** Instalar los sanitarios.

**DE\_8** Die Sanitäre montieren.

**RU\_8** Установите сантехнику.



**IMPORTANTE**

Per la pulizia consultare la scheda tecnica scaricabile dal nostro sito [www.antoniolupi.it](http://www.antoniolupi.it)

**IMPORTANT**

For cleaning consult the technical data sheet downloadable from our website [www.antoniolupi.it](http://www.antoniolupi.it)

**IMPORTANT**

Pour le nettoyage, veuillez vous référer à la fiche technique téléchargeable sur notre site [www.antoniolupi.it](http://www.antoniolupi.it)

**IMPORTANTE**

Para la limpieza consultar la ficha técnica descargable de nuestro sitio web [www.antoniolupi.it](http://www.antoniolupi.it)

**WICHTIG**

Für die Reinigung schauen Sie bitte das technische Datenblatt auf unserer Webseite herunterladbar [www.antoniolupi.it](http://www.antoniolupi.it)

**ВНИМАНИЕ!**

Информацию по уходу за изделием вы найдете в технической схеме, которая доступна на нашем сайте [www.antoniolupi.it](http://www.antoniolupi.it)

# antoniolupi

## 73

VIA MAZZINI  
75

Antonio Lupi Design S.p.A.  
via Mazzini 73/75 - 50050 Stabbia  
Cerreto Guidi (Firenze) - Italy  
T +39 0571 586881\_95651  
F +39 0571 586885  
[www.antoniolupi.it](http://www.antoniolupi.it)  
[lupi@antoniolupi.it](mailto:lupi@antoniolupi.it)