

TEATRO
design AL Studio

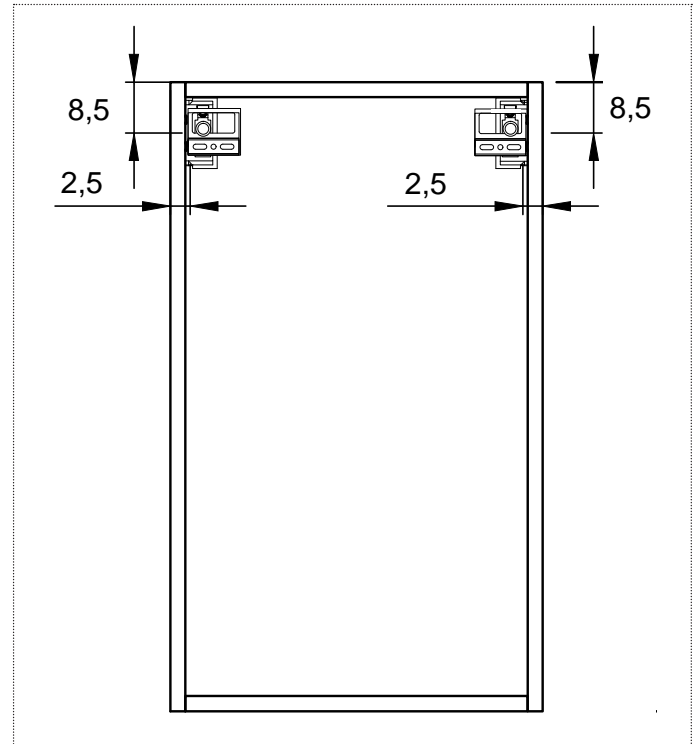

antoniolupi

MADE IN ITALY

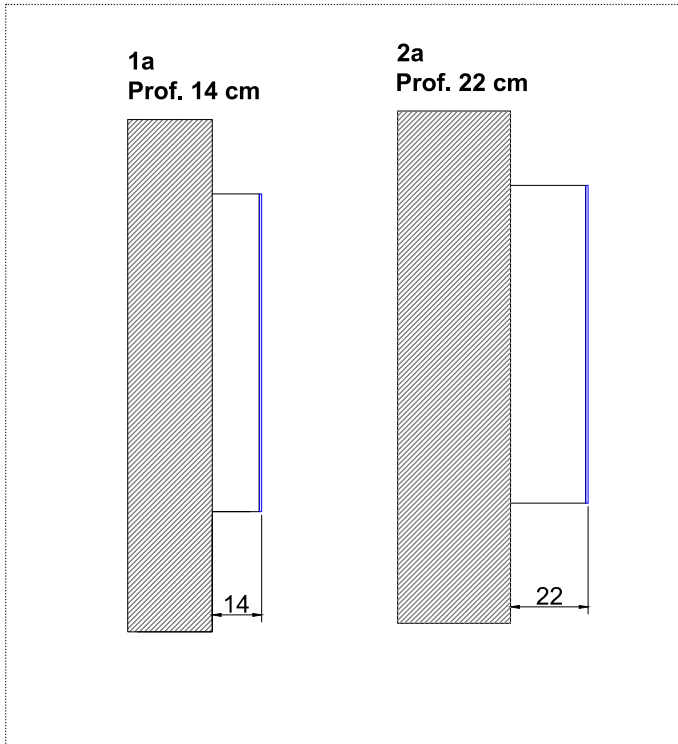

IT_0_ Modalità di installazione pensile a parete.

EN_0_ Ways of installation wall cabinet.

FR_0_ Mode d'installation du meuble haut mural.

ES_0_ Modalidad de instalación colgante a pared.

DE_0_ Installation des Hängeschrank an der Wand.

RU_0_ Способ настенной установки шкафчика (стр. 2).

IT_1_ Posizionare e fissare le piastrine di sostegno a parete alle quote riportate.

EN_1_ Position and fix the wall support to the wall at the height desired.

FR_1_ Placer et fixer les plaques de soutien u mur selon les mesures indiquées.

ES_1_ Posicionar y fijar las placas de sujeción a pared según las medidas indicadas.

DE_1_ Positionieren und fixieren Sie die Befestigungsplatten an der Wand zu den gegebenen Maßen.

RU_1_ Разместите и закрепите монтажные кронштейны на стене по приведенным размерам.

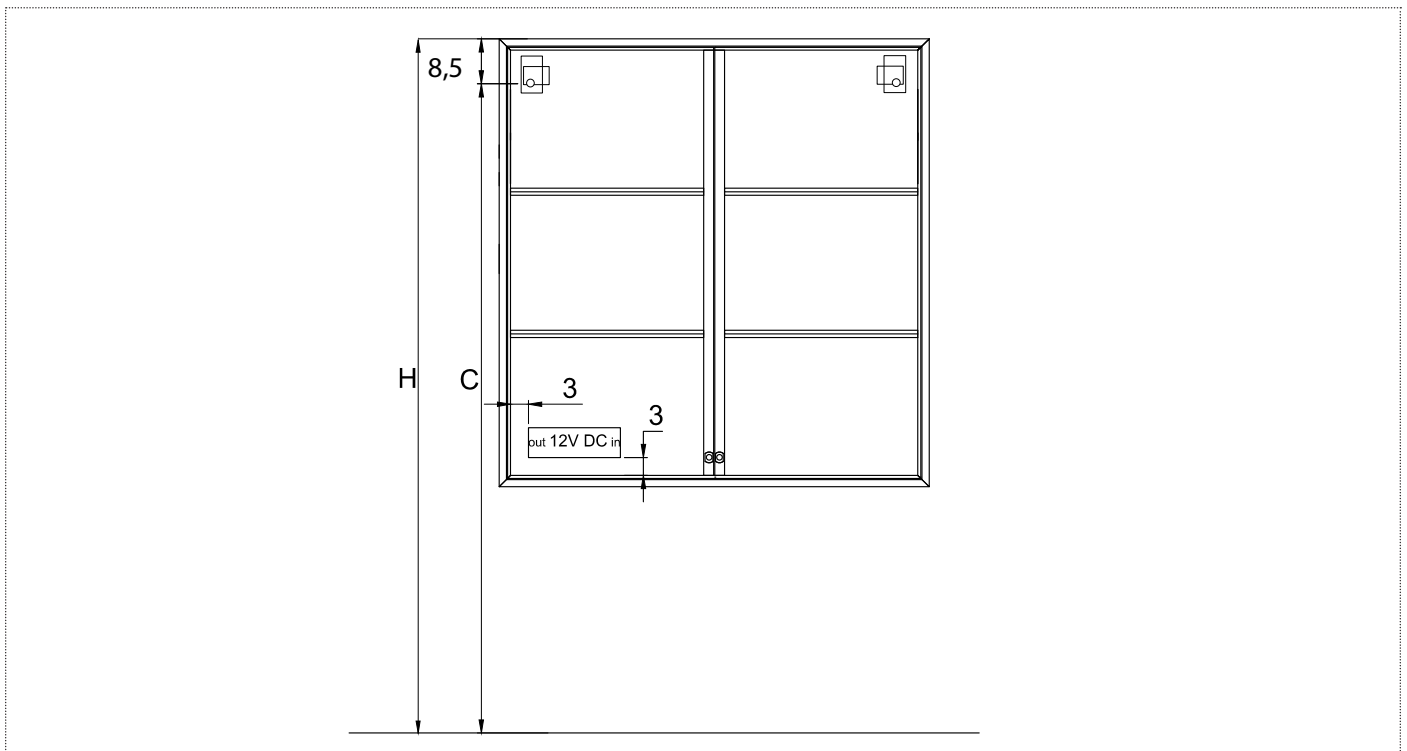

IT_2_ Per fissare il pensile all'altezza desiderata **H**, tracciare le posizioni dei fori delle piastrine all'altezza **C** ($C = H - 8,5$ cm).

EN_2_ To fix the wall cabinet at the desired height **H**, mark the position of the fixing holes for brackets at the height **C** ($C = H - 8,5$ cm).

FR_2_ Pour fixer le meuble à la hauteur **H** souhaitée, marquez les positions des trous dans les plaques de fixation à la hauteur **C** ($C = H - 8,5$ cm).

ES_2_ Para fijar el colgante a la altura deseada **H** marcar la posición de los taladros de las placas a la altura **C** ($C = H - 8,5$ cm).

DE_2_ Um den Hängeschrank an die gewünschte Höhe **H** zu befestigen zeichnen Sie die Position der Bohrungen der Platten an der Höhe **C** ($C = H - 8,5$ cm).

RU_2_ Чтобы настенный шкафчик закрепить на желаемой высоте **H**, отметьте положение отверстий на скобе на высоте **C** ($C = H - 8,5$ см).



IT Effettuare questo passaggio solo se il prodotto e' stato ordinato compreso di lampada led

EN Carry out this step only if the product was ordered including the LED lighting

FR N'effectuez cette étape que si le produit a été commandé avec la lampe led.

ES Realizar esta operación solo si el producto fue pedido con iluminación led.

DE Diese Operation soll nur durchgeführt werden, wenn das Produkt mit Led-Beleuchtung bestellt wurde.

RU Выполняйте данное действие только в случае, если вы заказали шкафчик со светодиодной подсветкой.

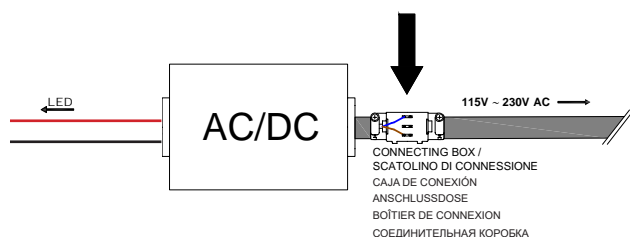

IT_3 Effettuare il collegamento elettrico fra la rete ed il trasformatore AC/DC.

EN_3 Make the electrical connection between the network and the AC adapter / DC.

FR_3 Faire la connection de l'arrivée électrique au transformateur AC/DC.

ES_3 Realizar la conexión eléctrica entre la red y el transformador AC/DC.

DE_3 Verbinden Sie den Transformator zum Stromnetz AC/DC.

RU_3 Подключите к электросети трансформатор AC/ DC.

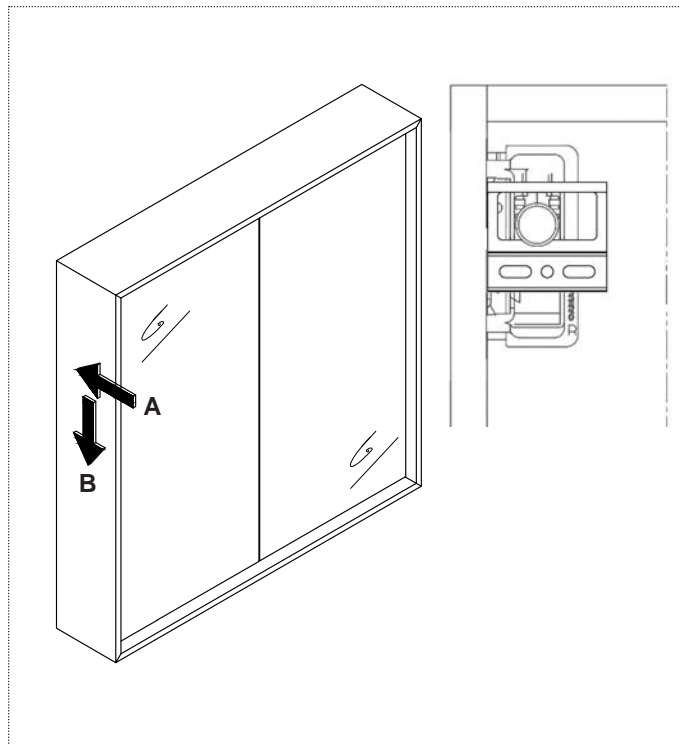

IT_4 Agganciare il pensile alla parete.

EN_4 Fix the cabinet to the wall

FR_4 Accrocher le haut au mur.

ES_4 Acoplar el colgante a pared.

DE_4 Hängen Sie die Hängeschrank an die Wand.

RU_4 Закрепите мебель к стене.

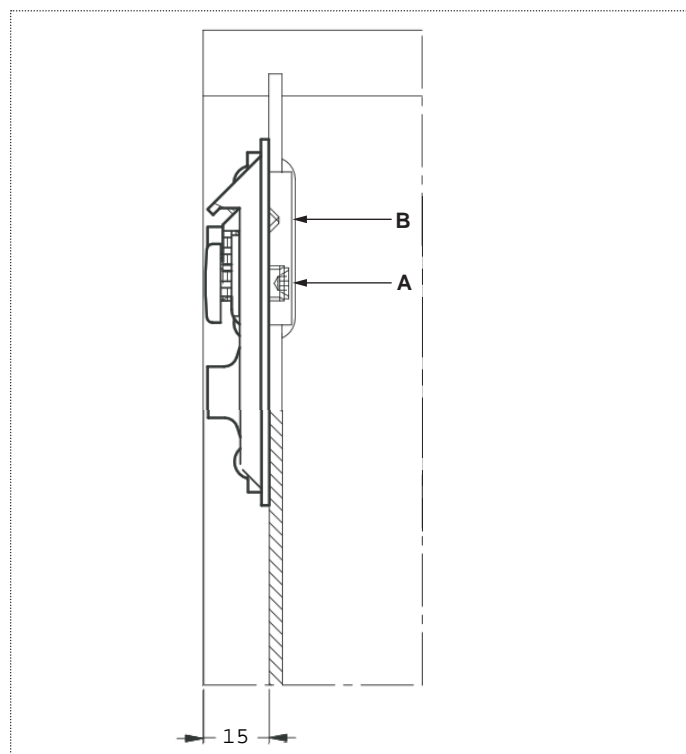

IT_5 Mettere il mobile a "livella" agendo sulla vite B, quindi fissare il mobile a muro avvitando la vite A.

EN_5 Level the cabinets using the B screws and tighten screws A.

FR_5 Mettre le meuble à niveau en agissant sur la vis B, serrer le meuble au mur en vissant la vis A.

ES_5 Nivelar el mueble regulando el tornillo B; luego fijar el mueble a pared enroscando el tornillo A.

DE_5 Regulieren Sie die Schraube B damit das Möbel waagrecht ist. Schrauben Sie dann die Schraube A ein und fixieren Sie das Möbel an der Wand.

RU_5 Разместите мебель по уровню воздействуя на винт B, затем прикрепите мебель к стене, затянув винт A.

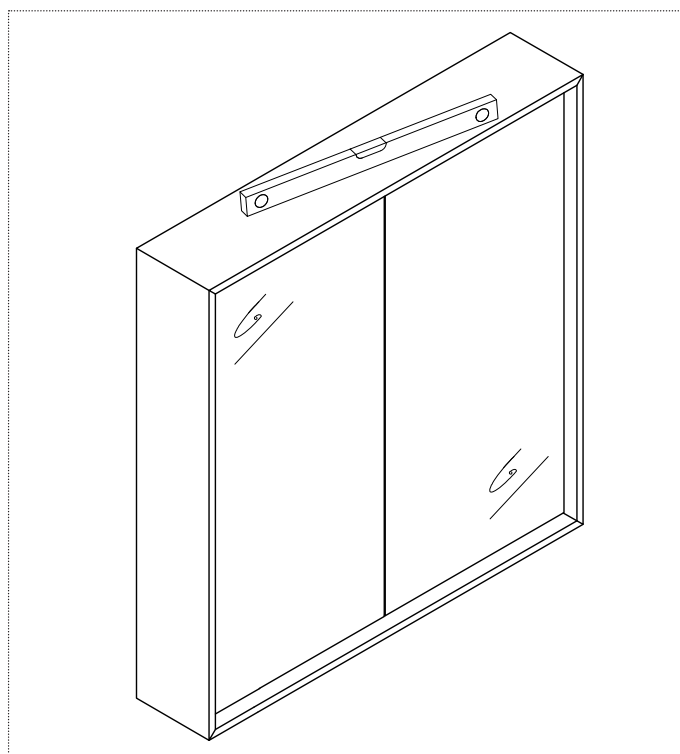

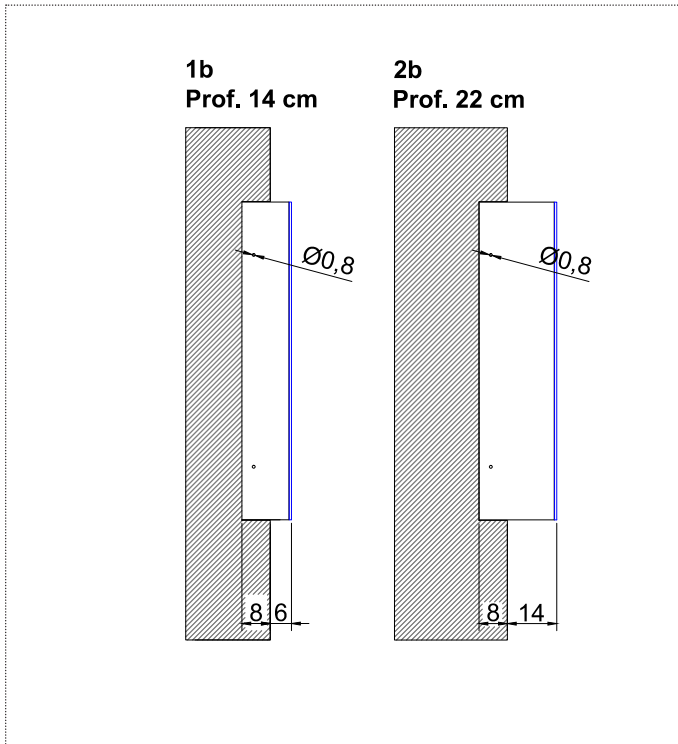

IT_0_ Modalità di installazione pensile semincassato a parete.
 EN_0_ Ways of installation semi-encased wall cabinet.
 FR_0_ Mode d'installation du meuble haut semi-encasté.
 ES_0_ Modalidad de instalación colgante semi-encastado a pared.
 DE_0_ Installation des Hängeschrank an der Wand – Halb-Einbauversion.
 RU_0_ Способ полувстроенной установки шкафчика.

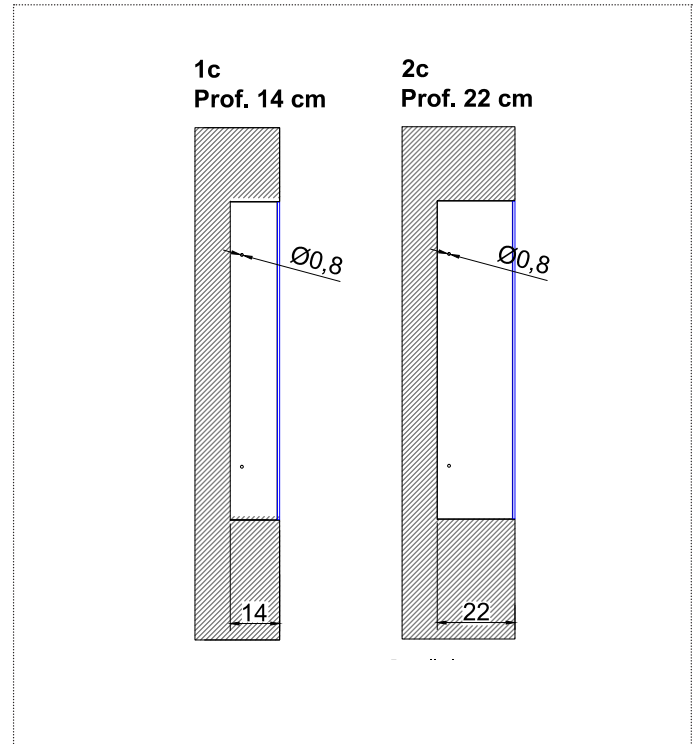

IT_1_ Modalità di installazione pensile incassato a parete.
 EN_1_ Ways of installation encased wall cabinet.
 FR_1_ Mode d'installation du meuble haut encastré.
 ES_1_ Modalidad de instalación colgante encastrado a pared.
 DE_1_ Installation des Hängeschrank an der Wand – Eingebaute Version.
 RU_1_ Способ встроенной установки шкафчика. (стр. 4)

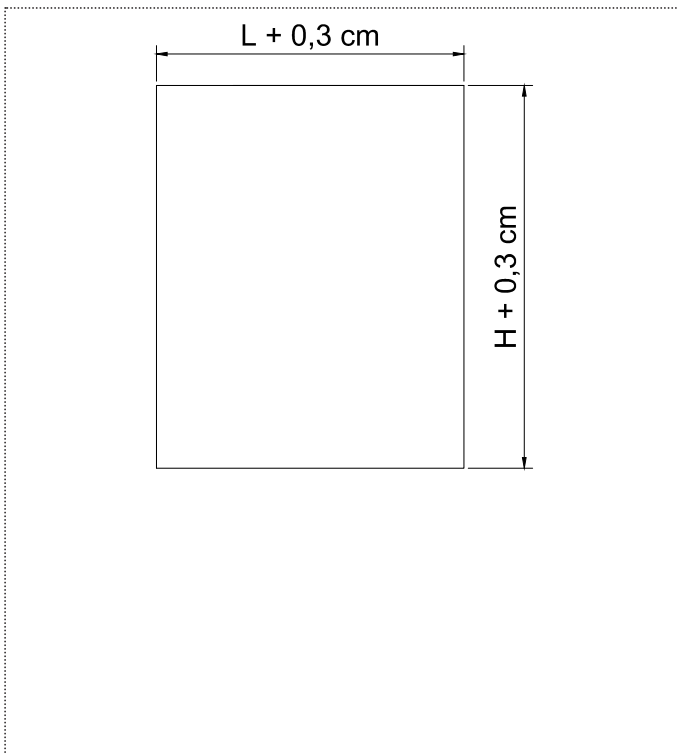

IT_2_ Nicchia per incasso (1b 1c - 2b 2c).
 EN_2_ Recessed area (1b 1c - 2b 2c).
 FR_2_ Niche pour l'encastrement (1b 1c - 2b 2c).
 ES_2_ Espacio entre paredes para encastre (1b 1c - 2b 2c).
 DE_2_ Nische zum Wandeinbau (1b 1c - 2b 2c).
 RU_2_ Ниша для встройки (1b 1c - 2b 2c).

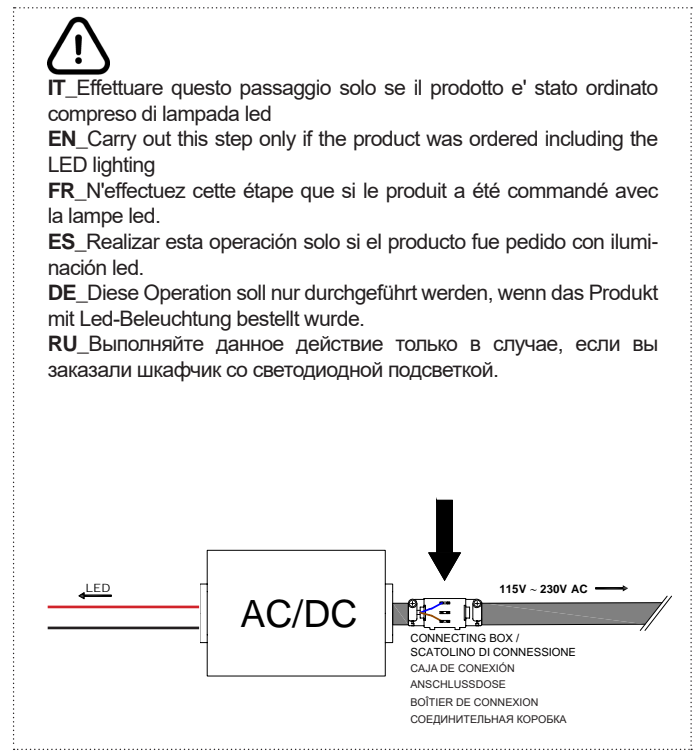

IT_3_ Effettuare il collegamento elettrico fra la rete ed il trasformatore AC/DC.
 EN_3_ Make the electrical connection between the network and the AC adapter / DC.
 FR_3_ Faire la connection de l'arrivée électrique au transformateur AC/DC.
 ES_3_ Realizar la conexión eléctrica entre la red y el transformador AC/DC.
 DE_3_ Verbinden Sie den Transformator zum Stromnetz AC/DC.
 RU_3_ Подключите к электросети трансформатор AC/DC.

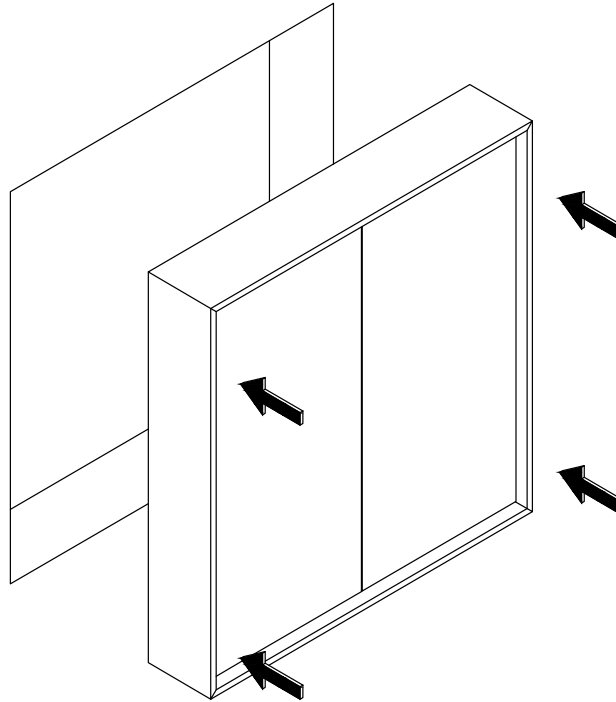

IT_4_ Posizionare il pensile all'interno dell'incasso ricavato nella parete.

EN_4_ Place the cabinet inside the recessed area provided in the wall.

DE_4_ Placez le meuble à l'intérieur de la niche.

ES_4_ Colocar el colgante dentro del espacio provisto en la pared.

DE_4_ Stellen Sie den Schrank innerhalb der in der Wand vorgesehenen Aussparung auf.

RU_4_ Поместите шкафчик в нишу в стене.

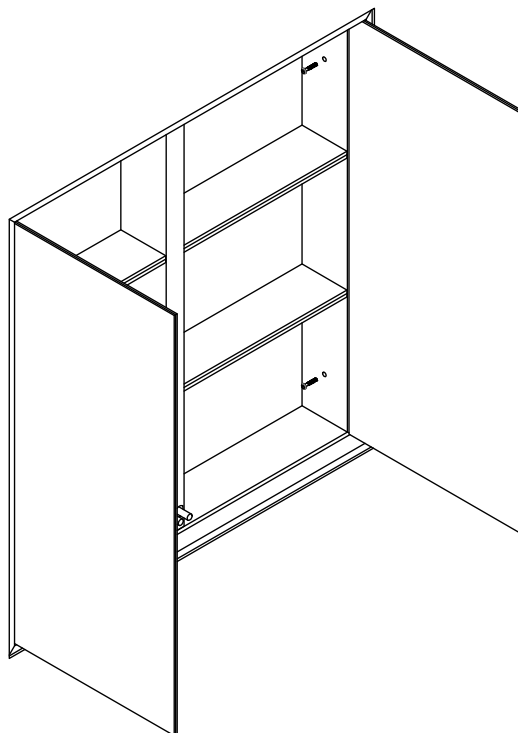

IT_5_ Fissare il pensile utilizzando le viti fornite in dotazione.

EN_5_ Fix the cabinet using the screws supplied.

FR_5_ Fixez le meuble à l'aide des vis fournies.

ES_5_ Fijar el colgante con los tornillos suministrados.

DE_5_ Befestigen Sie den Schrank mit den vorhandenen Schrauben.

RU_5_ Закрепите шкафчик винтами, входящими в комплект.

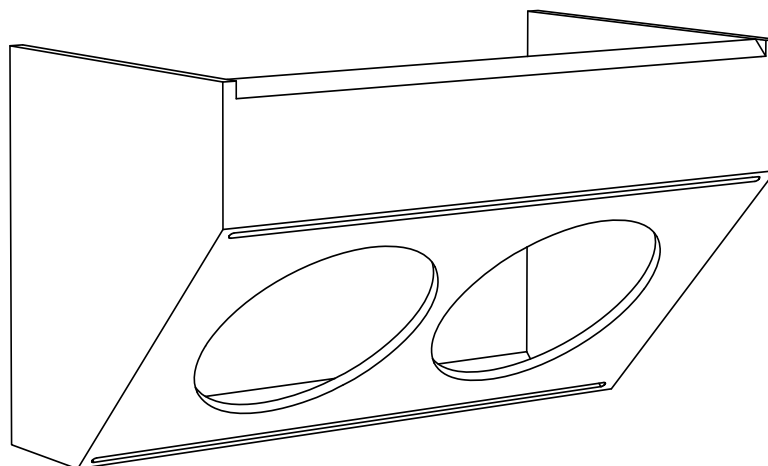
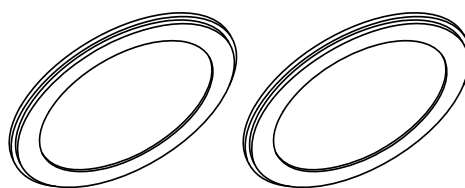
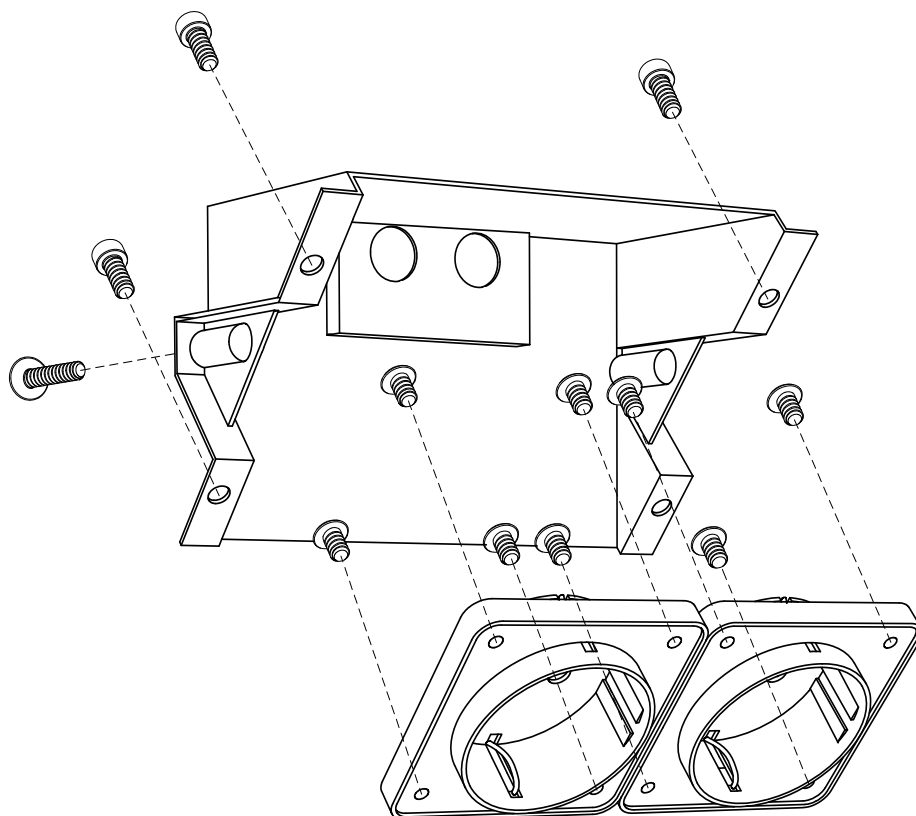

IT_N.B: Elementi in dotazione della presa. Considerare queste istruzioni solo se si è ordinato lo specchio Art. **TEATRO** con Art. **PRESA / PRESACH / PRESAUK**.

EN_P.S: Items supplied with the socket. Consider these instructions only if you ordered the cabinet Art. **TEATRO** with Art. **PRESA / PRESACH / PRESAUK**.

FR_N.B. : Éléments fournis avec la prise. Tenez compte de ces instructions uniquement si vous avez commandé le meuble miroir Art.**TEATRO** avec l'Art. **PRESA / PRESACH / PRESAUK**.

DE_NB: Elemente, die mit der Steckdose geliefert werden. Beachten Sie diese Anleitung nur, wenn Sie den Spiegel Art. **TEATRO** mit Art. **PRESA / PRESACH / PRESAUK**. bestellt haben.

ES_NB: Elementos suministrados con la toma de corriente. Tener en cuenta estas instrucciones sólo si se ha pedido el espejo art. **TEATRO** con art. **PRESA / PRESACH / PRESAUK**.

RU_Примечание: детали, поставляемые с розеткой. Просьба принять во внимание, что данные рекомендации действительны только в случае заказа зеркального шкафчика арт. **TEATRO** с арт. **PRESA/ PRESACH/ PRESAUK**.

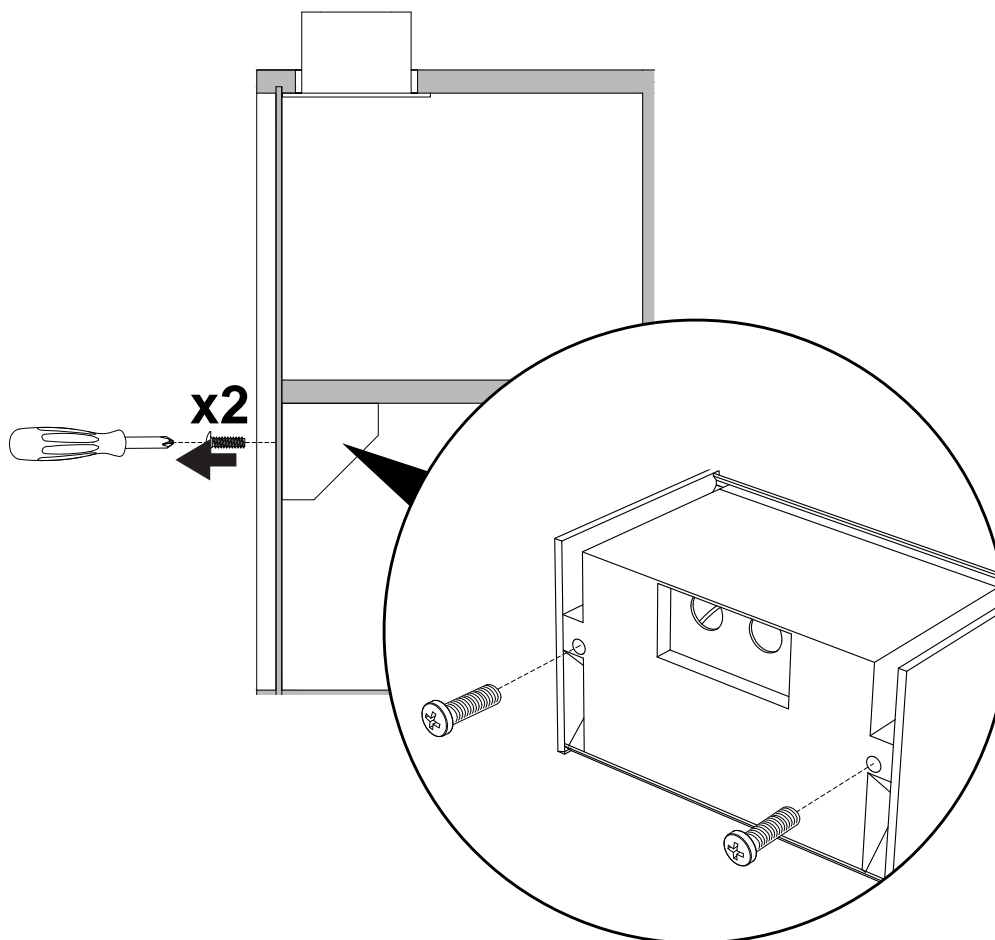

IT_1_ Svitare le due viti dallo schienale dello specchio per svincolare la presa.

EN_1_ Unscrew the two screws from the back of the cabinet to release the socket.

FR_1_ Dévissez les deux vis à l'arrière du meuble pour démonter la prise.

ES_1_ Desenroscar los dos tornillos de la parte posterior del espejo para liberar la toma de corriente.

DE_1_ Schrauben Sie die beiden Schrauben auf der Rückseite des Spiegels heraus, um die Steckdose zu lösen.

RU_1_ Открутите два винта на задней стенке зеркального шкафчика, чтобы вытащить розетку.

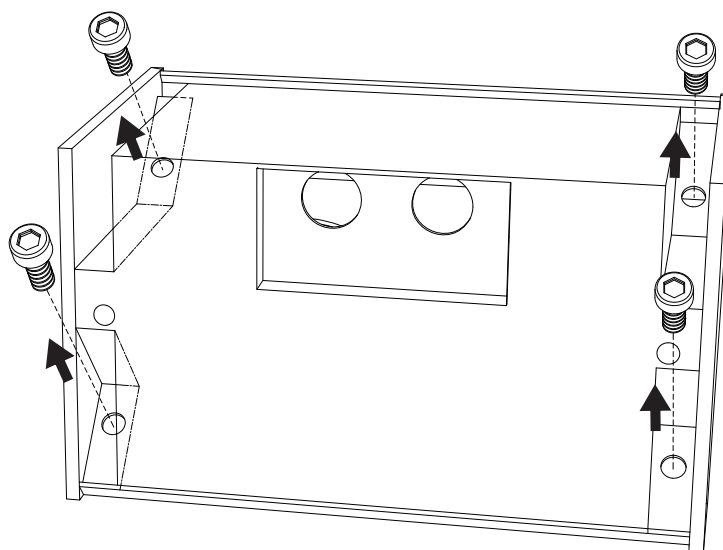

IT_2_ Togliere la mascherina di sostegno svitando le 4 viti.

EN_2_ Remove the support mask by unscrewing the 4 screws.

FR_2_ Dévissez les 4 vis pour retirer le support.

ES_2_ Aflojar los 4 tornillos para retirar la máscara de soporte.

DE_2_ Schrauben Sie die 4 Schrauben heraus, um die Stützmaske zu entfernen.

RU_2_ Снимите корпус розетки открутив 4 винта.

manuale d'installazione - installation manual - manuel d'installation - installationsanleitung - manual de instalación - руководство по установке
Art. TEATRO + (Art. PRESA / Art. PRESACH / Art. PRESAUK)

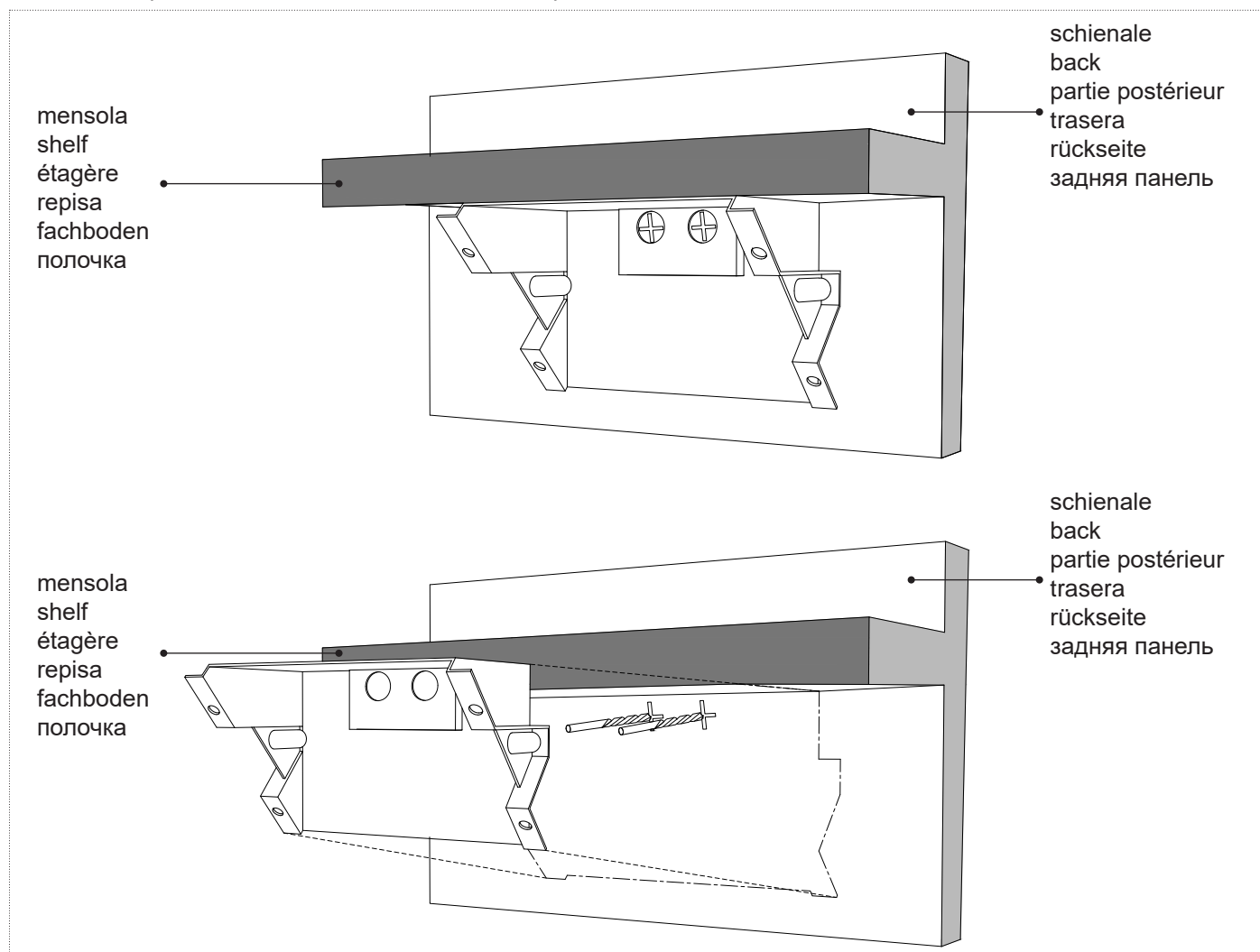

IT_3 Segnare i punti di foratura sullo schienale del mobile, rimuovere la maschera di sostegno, forare e rimetterla apposto.

EN_3 Mark the drilling points on the back of the cabinet, remove the support mask, drill and put it back on.

FR_3 Marquer les points de perçage à l'arrière de l'armoire, retirer le support, percer les trous et le remettre en place.

ES_3 Marcar los puntos de perforación en la parte trasera del armario, retirar la máscara de soporte, perforar los agujeros y volver a colocarla en su sitio.

DE_3 Markieren Sie die Bohrpunkte auf der Rückseite des Schrankes, entfernen Sie die Stützmaske, bohren Sie die Löcher und setzen Sie sie wieder ein.

RU_3 Отметьте точки для отверстий на задней части шкафчика, уберите корпус розетки и просверлите отверстия. Установите обратно корпус розетки.

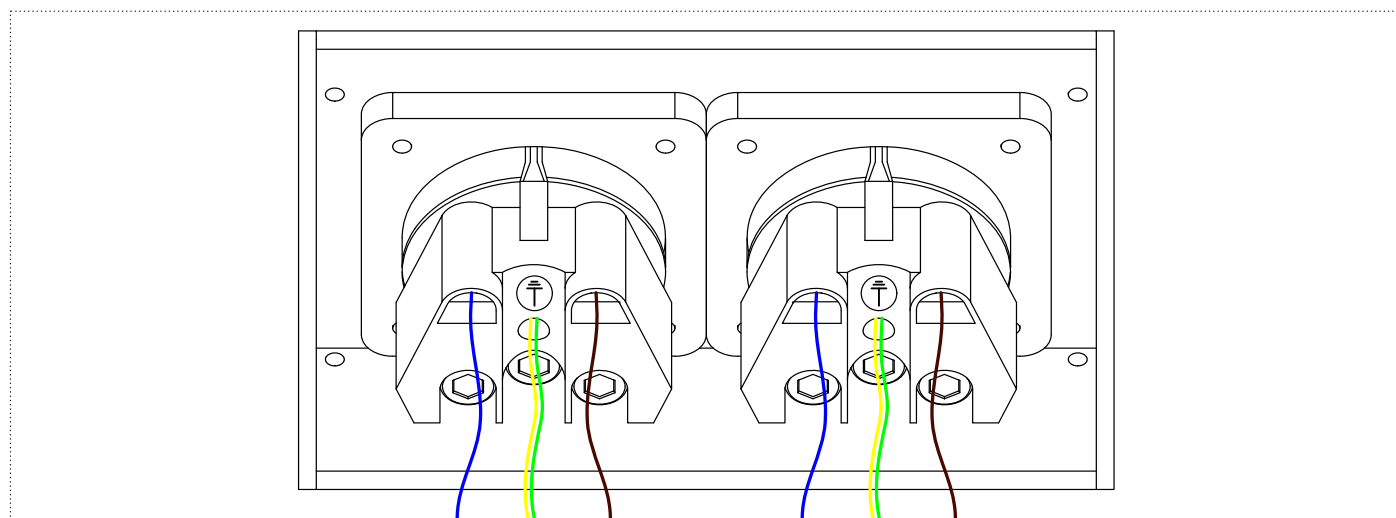

IT_4 Far passare i cavi di alimentazione dai fori ed effettuare il collegamento fra presa e la rete elettrica.

EN_4 Pass the power cables through the holes and make the connection between the socket and the electrical line

FR_4 Faites passer les câbles d'alimentation dans les trous et connectez la prise au réseau électrique.

ES_4 Hacer pasar los cables de alimentación por los agujeros y conectar la toma de corriente a la red eléctrica.

DE_4 Führen Sie die Stromversorgungskabel durch die Löcher und schließen Sie die Steckdose an die Netzversorgung an.

RU_4 Протяните силовой кабель через отверстия и подключите розетку к электросети.

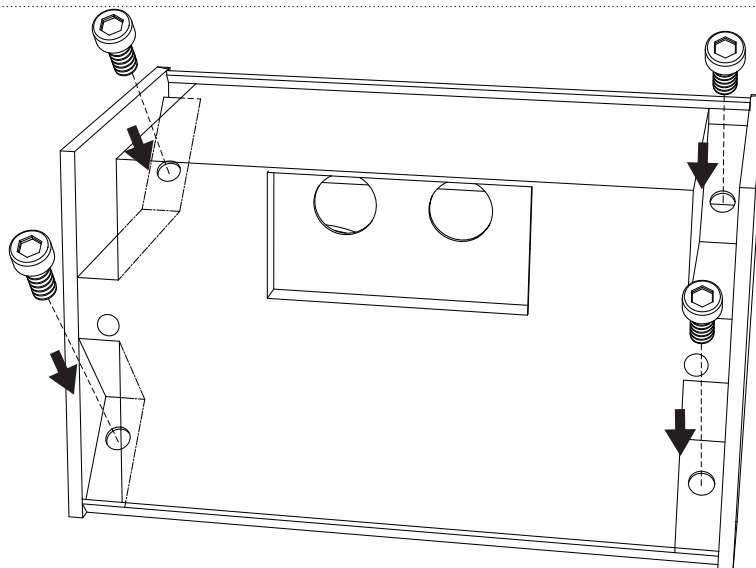

IT_5 Stringere la mascherina di sostegno avvitando le 4 viti.

EN_5 Tighten the support mask by tightening the 4 screws

FR_5 Revisser le support en serrant les 4 vis.

ES_5 Ajustar la máscara de soporte apretando los 4 tornillos.

DE_5 Schrauben Sie Die 4 Schrauben ein, um die Stützmaske zu befestigen.

RU_5 Прикрутите корпус розетки 4 винтами.

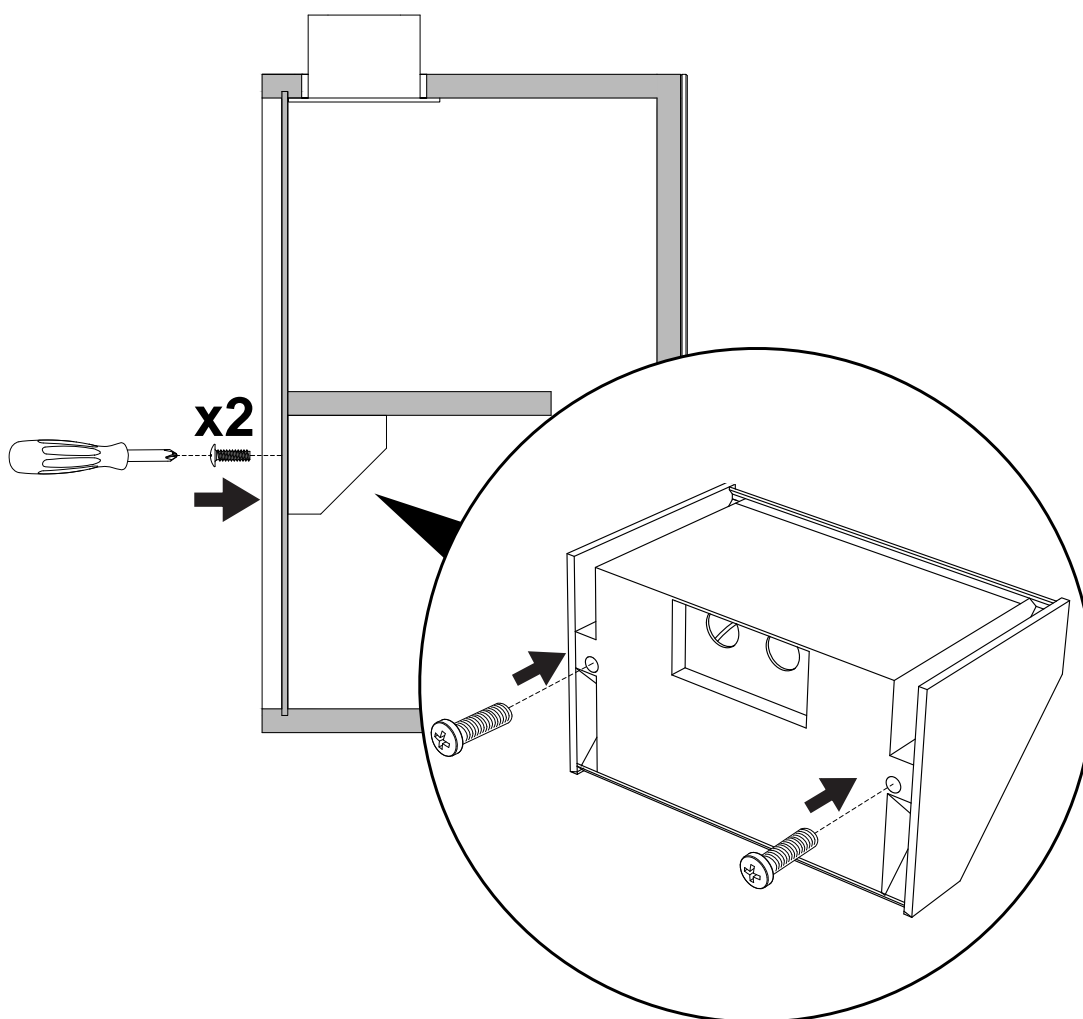

IT_6 Avvitare le due viti sullo schienale dello specchio per vincolare la presa.

EN_6 Screw the two screws on the back of the cabinet to secure the grip.

FR_6 Serrez les deux vis à l'arrière du miroir pour fixer la prise.

ES_6 Apretar los dos tornillos de la parte posterior del espejo para fijar el enchufe.

DE_6 Ziehen Sie die beiden Schrauben auf der Rückseite des Spiegels an, um die Steckdose zu befestigen.

RU_6 Закрутите два винта на задней стороне зеркального шкафчика, чтобы закрепить розетку.

LEGGERE ATTENTAMENTE LE ISTRUZIONI INDICATE NEL SEGUENTE MANUALE

Attenersi esclusivamente alle indicazioni del manuale per la pulizia e la manutenzione dell'apparecchio.

POSA

Solo per uso interno. La posa del pensile deve avvenire a una distanza non inferiore a 0.6m dalla cabina doccia o dalla vasca da bagno. Per la posa del pensile non devono essere utilizzati sostegni differenti da quelli inclusi nella fornitura. Non installare il pensile troppo vicino a sorgenti di calore tipo termosifoni, stufe o altre fonti di simile entità. La posa del pensile richiede personale qualificato.

INSTALLAZIONE

Morsetteria non inclusa.

Per i collegamenti delle parti elettriche è necessario il supporto di personale qualificato con esperienza elettrotecnica. Nell'installazione del pensile devono essere impiegati utensili adeguati; Nelle fasi di installazione è necessario prestare la massima attenzione al rischio di scossa elettrica. Si consiglia l'installazione di un interruttore bipolare per consentire il sezionamento elettrico del circuito. Realizzare i collegamenti elettrici come nello schema descrittivo nel presente manuale.

UTILIZZO

Il pensile deve essere usato solo se completo di tutti i suoi componenti. Non modificare o alterare le condizioni originali del pensile. Ogni manomissione può comprometterne la sicurezza. Non utilizzare il pensile o le sue singole parti per scopi differenti da quelli previsti.

Al fine di ridurre il rischio di scosse elettriche, non rimuovere alcun coperchio dal pensile.

MANUTENZIONE

A ogni evidenza di guasto o malfunzionamento rivolgersi immediatamente a Antonio Lupi Design S.p.A.. Tutti i componenti del pensile devono essere prontamente sostituiti in caso di danneggiamento. La sorgente luminosa contenuta in questo apparecchio deve essere sostituita solo dal costruttore o da personale altrettanto qualificato.

RIMOZIONE E SMALTIMENTO

Durante le operazioni di rimozione dell'apparecchio devono essere prese tutte le precauzioni necessarie a ovviare il rischio di scossa elettrica. L'apparecchiatura rimossa dovrà poi essere smaltita secondo tutte le prescrizioni di legge come rifiuti speciali.

LESEN SIE DIE ANWEISUNGEN IN DER FOLGENDEN ANLEITUNG SORGFÄLTIG DURCH

Befolgen Sie nur die Anweisungen im Manual für die Reinigung und Wartung des Geräts;

MONTAGE

Nur für den internen Gebrauch. Der Hängeschrank muss in einem Abstand von mindestens 0,6 m von der Duschkabine oder Badewanne installiert werden. Für die Installation des Hängeschanks müssen ausschließlich die vorhandenen Halterungen verwendet werden. Der Hängeschrank muss nicht zu nahe an Wärmequellen wie Heizkörpern, Öfen oder anderen ähnlichen Quellen installiert werden. Die Installation des Hängeschanks erfordert qualifiziertes Personal.

INSTALLATION

Klemmleiste nicht vorhanden. Für die Anschlüsse der elektrischen Teile ist die Unterstüzung von qualifiziertem Personal mit elektrotechnischer Erfahrung erforderlich. Bei der Installation des Geräts müssen geeignete Werkzeuge verwendet werden. Bei der Installation des Hängeschanks muss die größtmögliche Aufmerksamkeit auf das Risiko eines elektrischen Schlages gelegt werden. Die Installation eines bipolaren Schalters ist empfehlenswert, um die elektrische Trennung des Stromkreises zu ermöglichen. Führen Sie die elektrischen Anschlüsse wie im beschreibenden Diagramm in dieser Anleitung aus.

VERWENDUNG

Der Hängeschrank darf nur dann verwendet werden, wenn er mit allen seinen Komponenten vollständig ist. Den Originalzustand des Hängeschanks nicht modifizieren oder verändern. Jede Manipulation kann seine Sicherheit gefährden. Verwenden Sie den Hängeschrank oder seine Einzelteile nicht für andere als die vorgesehenen Zwecke. Um das Risiko eines elektrischen Schlages zu vermeiden, muss keine Kappe vom Hängeschrank entfernt werden.

WARTUNG

Bei jeglichem Beweis für ein Versagen oder eine Fehlfunktion wenden Sie sich bitte unverzüglich an Antonio Lupi Design S.p.A.. Alle Komponenten des Geräts müssen im Falle einer Beschädigung umgehend ersetzt werden. Die in diesem Gerät enthaltene Lichtquelle darf nur vom Hersteller oder von gleich qualifiziertem Personal ersetzt werden.

AUSBAU UND ENTSORGUNG

Beim Ausbau des Geräts müssen alle notwendigen Vorkehrungen getroffen werden, um die Gefahr eines elektrischen Schlages zu vermeiden. Die ausgebauten Geräte müssen dann gemäß allen gesetzlichen Bestimmungen als Sondermüll entsorgt werden.

LEER CON CUIDADO LAS INSTRUCCIONES DEL SIGUIENTE MANUAL

Observar sólo las instrucciones del manual para la limpieza y el mantenimiento del aparato

MONTAJE

Sólo para uso interno. El colgante tiene que colocarse a una distancia no inferior a 0.6 m de la cabina de ducha o de la bañera. Para la instalación del colgante no se tienen que utilizar soportes diferentes de los suministrados. No instalar el colgante demasiado cerca a fuentes de calor como radiadores, estufas u otras fuentes similares. La instalación del colgante requiere personal calificado.

INSTALACIÓN

Bloque de bornas no incluido. Para la conexión de las partes eléctricas se requiere el apoyo de personal calificado con experiencia electrotécnica. Se deben utilizar herramientas adecuadas al instalar el colgante. Al instalar el colgante, se debe prestar la mayor atención posible al riesgo de descarga eléctrica. Recomendamos la instalación de un interruptor bipolar para permitir la desconexión eléctrica del circuito. Hacer las conexiones eléctricas como en el diagrama descriptivo de este manual.

USO

El colgante sólo debe usarse si está completo con todos sus componentes. No modificar o alterar el estado original del colgante. Cualquier manipulación puede comprometer su seguridad. No utilizar el colgante o sus partes individuales para ningún otro propósito que los previstos. Con tal de evitar el riesgo de descargas eléctricas, no quitar ninguna tapa del colgante.

MANUTENIMIENTO

Para cualquier evidencia de fallo o mal funcionamiento contactar con Antonio Lupi Design S.p.A. inmediatamente. Todos los componentes del colgante deben ser reemplazados rápidamente en caso de daño. La fuente de luz contenida en este colgante debe ser sustituida únicamente por el fabricante o por personal igualmente calificado.

DESMONTAJE Y ELIMINACIÓN

Al desmontar el aparato, deben tomarse todas las precauciones necesarias para evitar el riesgo de una descarga eléctrica. El equipo desmontado debe ser desechado según todos los requisitos legales, como residuo especial.

READ CAREFULLY THE INSTRUCTIONS GIVEN IN THE FOLLOWING MANUAL

Keep rigorously to the indications given in the manual for proper maintenance of the product.

POSITIONING

For internal use only. The position of the wall cabinet must not be less than 0.6m from the shower enclosure or bathtub. To hang the wall cabinet do not use other supports than those supplied. Do not install the wall cabinet near heated sources like radiators, heaters or other similar sources. The installation of the wall cabinet requires qualified personnel.

INSTALLATION

Terminal block not included. To connect the electrical parts, the support of qualified personnel with electrotechnical experience is required. When installing the wall cabinet you must use adequate tools. During installation it is necessary to pay close attention to the risk of electrical shock. We recommend the installation of a bipolar switch to allow the electrical sectioning of the circuit. Make the electrical connections as per the descriptive diagram in the present manual.

USE

The wall cabinet must be used only if complete with all its elements. Do not modify or alter the original conditions of the wall cabinet. Any tampering can compromise its safety. Do not use the wall cabinet for other purposes than what it is intended for. To reduce the risk of electrical shock do not remove any covers from the wall cabinet.

MAINTENANCE

For every sign of wear or malfunctioning call immediately the company Antonio Lupi Design S.p.A.. All components of the wall cabinet must be promptly replaced in the event of damage. The light source contained in this product must be replaced only by the manufacturer or by equally qualified personnel.

REMOVAL AND DISPOSAL

During the removal of the product, all necessary precautions must be taken to avoid the risk of electric shock. The removed product must then be disposed of according to all legal requirements as special waste;

LISEZ ATTENTIVEMENT LES INSTRUCTIONS DU MANUEL SUIVANT

Ne suivez que les instructions du manuel pour le nettoyage et l'entretien de l'appareil.

POSE

Pour usage interne uniquement. Le meuble doit être installé à une distance d'au moins 0,6 m de la cabine de douche ou de la baignoire. Pour l'installation du meuble, aucun support autre que ceux inclus dans la fourniture ne doit être utilisé. N'installez pas le meuble trop près des sources de chaleur telles que les radiateurs, les poêles ou autres sources similaires. L'installation du meuble nécessite un personnel qualifié.

INSTALLATION

Bornier non inclus. Les connexions des parties électriques nécessitent le soutien d'un personnel qualifié ayant une expérience en électrotechnique. Des outils appropriés doivent être utilisés lors de l'installation du meuble. Lors de l'installation du meuble, la plus grande attention doit être portée au risque de choc électrique. Nous recommandons l'installation d'un interrupteur bipolaire pour permettre la déconnexion électrique du circuit. Effectuez les connexions électriques comme dans le schéma descriptif de ce manuel.

UTILISATION

Le meuble ne doit être utilisée que s'il est complet avec tous ses composants. Ne pas modifier ou altérer l'état original du meuble. Toute altération peut compromettre sa sécurité. N'utilisez pas le meuble ou l'une de ses parties individuelles à des fins autres que celles prévues. Pour réduire le risque de choc électrique, ne retirez aucun couvercle du meuble.

ENTRETIEN

Toute preuve de panne ou de dysfonctionnement doit être immédiatement communiquée à Antonio Lupi Design S.p.A.. Tous les composants du meuble doivent être remplacés rapidement en cas de dommage. La source lumineuse contenue dans cet appareil ne doit être remplacée que par le fabricant ou par un personnel également qualifié.

ENLÈVEMENT ET ÉLIMINATION

Lors de l'enlèvement de l'appareil, toutes les précautions nécessaires doivent être prises pour éviter le risque de choc électrique. L'équipement retiré doit ensuite être éliminé conformément à toutes les exigences légales en tant que déchet spécial.

ВНИМАТЕЛЬНО ПРОЧИТАЙТЕ ИНСТРУКЦИИ, УКАЗАННЫЕ В СЛЕДУЮЩЕМ РУКОВОДСТВЕ

Следуйте только инструкциям в руководстве по уходу и техническому обслуживанию прибора.

ПРЕДУСТАНОВКА

Только для использования во внутреннем интерьере. Шкафчик должен быть установлен на расстоянии не менее 0.6 м от душевой кабины или ванны. При монтаже шкафчика не используйте кронштейны, не входящие в комплект. Не монтируйте шкафчик слишком близко к источникам тепла, таким как радиаторы, печи или другие подобные источники. Монтаж шкафчика требует квалифицированный персонал.

УСТАНОВКА

Клеммный блок не входит в комплект. Для подключения электрических компонентов требуется поддержка квалифицированного персонала с электротехническим опытом. При установке шкафчика должны использоваться соответствующие инструменты. На этапе установки необходимо уделять самое пристальное внимание риску поражения электрическим током. Рекомендуем установить биполярный выключатель для возможности отключения электрической цепи. Выполните электрические подключения, как описано на схеме в данном руководстве.

ИСПОЛЬЗОВАНИЕ

Шкафчик должен использоваться только в комплекте со всеми ее элементами. Не модифицируйте и не изменяйте изначальные настройки душевых леек. Любое вмешательство может поставить под угрозу вашу безопасность. Не используйте шкафчик или отдельные его части не по назначению. Чтобы снизить риск поражения электрическим током, не снимайте крышку со шкафчика.

ОБСЛУЖИВАНИЕ

При появлении любых признаков неисправности или некорректной работе изделия, просьба немедленно связаться с Antonio Lupi Design S.p.A.. Любой комплектующий элемент шкафчика необходимо незамедлительно заменить в случае его повреждения. Источник света, размещенный в шкафчике, должен заменяться только квалифицированным персоналом.

ДЕМОНТАЖ И УТИЛИЗАЦИЯ

При демонтаже изделия требуется придерживаться необходимых мер предосторожности, чтобы исключить риск поражения электрическим током. Демонтированное изделие следует утилизировать в соответствии с законодательными требованиями по утилизации специальных отходов.

Art. PRESA / Art. PRESACH / Art. PRESAUK

La società Antonio Lupi spa non è assolutamente responsabile della corretta installazione delle prese nei cassetti. Nella posa degli interruttori è necessario rispettare tutti gli accorgimenti necessari al fine di eseguire un'installazione secondo la regola d'arte. Le raccomandazioni qui di seguito riportate sono a solo titolo informativo e precauzionale, qualora le seguenti raccomandazioni siano in conflitto con le norme applicabili nel paese di installazione, le norme rimangono sempre prioritarie sulle raccomandazioni fornite. L'installazione deve essere realizzata con tutte le cautele necessarie per non mettere in pericolo persone, cose e animali.

POSA:

Le prese devono essere installate secondo le istruzioni del costruttore, tenendo conto delle caratteristiche dell'ambiente, del mobile e degli standard elettrici applicabili. Nella realizzazione dell'installazione dovranno essere prese tutte le precauzioni a protezione contro i contatti diretti o indiretti con le parti in tensione. Al termine della posa aggiungere una targhetta indicante la potenza massima erogabile in una posizione ben visibile all'utente insieme a tutte le indicazioni supplementari necessarie al corretto utilizzo. I cavi elettrici utilizzati per l'installazione dovranno essere in doppio isolamento e dovranno avere sezione adeguata all'utilizzo previsto. In via del tutto precauzionale si consigliano cavi di sezione non inferiore a 2,5mm².

VERIFICHE:

Al termine dell'installazione realizzare tutti gli esami a vista per accertarsi che i componenti e le connessioni siano conformi alle prescrizioni di sicurezza ascrivibili. Inoltre dovranno essere realizzate tutte le prove necessarie ad accertarsi che l'installazione rispetti tutti i criteri di sicurezza necessari a garantire l'incolumità di persone, cose e animali.

UTILIZZO:

Evitare assolutamente di riporre con la presa collegata tutti quegli apparecchi elettrici che possono produrre una eccessiva temperatura in uno spazio chiuso quali phon, apparecchi di illuminazione e/o simili. Non impiegare la presa per l'utilizzo di grandi elettrodomestici come lavatrici, asciugatrici e simili. Non lasciare elettrodomestici incustoditi fintanto che sono collegati nella presa. Non superare la potenza massima che può essere sopportata dal circuito elettrico riportata sulla targhetta apposta dall'installatore. Se nell'utilizzo si riscontrano surriscaldamenti, interrompere qualsiasi attività e contattare immediatamente l'installatore.

Art. PRESA / Art. PRESACH / Art. PRESAUK

Die Firma Antonio Lupi spa ist absolut nicht verantwortlich für den korrekten Einbau der Steckdosen in den Schubladen. Bei der Installation der Schalter müssen alle notwendigen Vorsichtsmaßnahmen beachtet werden, um eine perfekte Installation durchzuführen. Die folgenden Empfehlungen dienen nur zur Information und zur Vorsorge; sollten die folgenden Empfehlungen im Widerspruch zu den im Installationsland geltenden Normen stehen, haben die Normen stets Vorrang vor den gegebenen Empfehlungen. Die Installation muss mit allen notwendigen Vorsichtsmaßnahmen durchgeführt werden, um kein Gefahr an Personen, Sachen und Tieren zu verursachen.

INSTALLATION:

Die Steckdosen müssen gemäß den Anweisungen des Herstellers installiert werden, wobei die Eigenschaften der Umgebung, des Möbels und der geltenden elektrischen Normen zu berücksichtigen sind. Bei der Installation müssen alle Vorkehrungen zum Schutz vor direktem oder indirektem Kontakt mit spannungsführenden Teilen getroffen werden. Am Ende der Installation soll an einer für den Benutzer gut sichtbaren Stelle ein Schild mit der Angabe der maximal lieferbaren Leistung und allen für den korrekten Gebrauch erforderlichen Zusatzinformationen hinzugefügt werden. Die für die Installation verwendeten elektrischen Kabel müssen doppelt isoliert sein und einen für die vorgesehene Verwendung geeigneten Querschnitt aufweisen. Als Vorsichtsmaßnahme werden Kabel mit einem Querschnitt von nicht weniger als 2,5 mm² empfohlen.

ÜBERPRÜFUNGEN:

Führen Sie am Ende der Installation alle Sichtprüfungen durch, um sicherzustellen, dass die Komponenten und Anschlüsse den zurechenbaren Sicherheitsanforderungen entsprechen. Darüber hinaus müssen alle erforderlichen Prüfungen durchgeführt werden, um sicherzustellen, dass die Anlage alle Sicherheitskriterien erfüllt, die erforderlich sind, um die Sicherheit von Menschen, Sachen und Tieren zu gewährleisten.

VERWENDUNG:

Vermeiden Sie unbedingt, alle elektrischen Geräte, die eine zu hohe Temperatur erzeugen können, wie z. B. Haartrockner, Beleuchtungsgeräte o. ä., bei angeschlossener Steckdose in einem geschlossenen Raum zu lagern. Benutzen Sie die Steckdose nicht zum Betrieb von elektrischen Großgeräten wie Waschmaschinen, Trocknern und dergleichen. Lassen Sie keine Geräte unbeaufsichtigt, während sie an der Steckdose angeschlossen sind. Überschreiten Sie nicht die maximale Leistung des Stromkreises, die auf dem vom Installateur angebrachten Schild angegeben ist. Wenn während des Betriebs eine Überhitzung auftritt, beenden Sie alle Aktivitäten und wenden Sie sich sofort an den Installateur.

Art. PRESA / Art. PRESACH / Art. PRESAUK

Antonio Lupi spa не несет ответственности за правильность установки розеток в шкафчиках. При установке розеток требуется соблюдать все необходимые меры предосторожности, в соответствии с правилами. Нижеприведенные рекомендации носят только информационный характер для соблюдения мер предосторожности. В случае, если рекомендации противоречат применимым стандартам в стране, где устанавливается изделие, стандарты всегда имеют приоритет перед предоставленными рекомендациями. Установка должна выполняться с соблюдением всех необходимых мер предосторожности, чтобы не подвергать опасности людей, животных и имущества.

УСТАНОВКА:

Розетки должны быть установлены в соответствии с инструкциями производителя, с учетом характеристик окружающей среды, мебели и применимыми стандартами по монтажу электропроводки. При установке необходимо принять все меры для защиты от прямого или косвенного контакта с приборами и электропроводкой под напряжением. В конце установки розеток добавьте в хорошо видимое пользователю место табличку с указанием максимальной мощности и дополнительной информацией, необходимой для правильного использования. Электрические кабели, используемые для установки, должны быть с двойной изоляцией и иметь сечение, подходящее для предполагаемого использования. В качестве меры предосторожности мы рекомендуем использовать кабель с сечением не менее 2,5 мм².

ПРОВЕРКА:

В конце установки проведите все визуальные проверки, чтобы убедиться, что компоненты и соединения соответствуют применимым требованиям безопасности. Кроме этого, требуется провести все необходимые испытания, чтобы убедиться, что установка соответствует всем критериям для обеспечения безопасности людей, животных и имущества.

ИСПОЛЬЗОВАНИЕ:

Категорически избегайте хранения включенных в розетку электроприборов, которые могут создавать повышение температуры в замкнутом пространстве, такие как фены, осветительные устройства и/или тому подобные. Не используйте розетку для работы крупной бытовой техники, такой как стиральная машина, сушилка и т.д. Не оставляйте приборы без присмотра, пока они включены в розетку. Не превышайте максимальную мощность, которую может поддерживать электрическая цепь, указанная на табличке, прикрепленной к установщику. Если во время использования обнаружен перегрев, прекратите любое использование и незамедлительно обратитесь к установщику.

Art. PRESA / Art. PRESACH / Art. PRESAUK

The company Antonio Lupi spa is not responsible for the correct installation of the sockets in the drawers. When installing the switches, it is necessary to comply with all the necessary precautions in order to perform a correct installation. The recommendations below are for your information and precautionary purposes only, if the following recommendations conflict with the applicable standards in the country of installation, the standards always have priority over the recommendations provided. The installation must be carried out with all the necessary precautions so as not to endanger people, things and animals.

INSTALLATION:

The sockets must be installed according to the manufacturer's instructions, considering the characteristics of the environment, the furniture and the applicable electrical standards. When installing, all the necessary precautions must be taken to protect against direct or indirect contact with parts that are in tension. When installation is terminated, add a sign indicating the maximum power that can be supplied in a position that is clearly visible to the user together with all the additional information necessary for correct use. The electrical cables used for installation must be double insulated and must have a section suitable for the intended use. As a matter of precaution, we recommend cables with a section of not less than 2.5mm².

VERIFICATION:

At the end of the installation, carry out all the visual examinations to ensure that the components and connections comply with the applicable safety requirements. Furthermore, all the necessary tests must be carried out to ensure that the installation complies with all the safety criteria necessary to guarantee the safety of people, things and animals.

USE:

Absolutely avoid storing, with the socket connected, all electrical appliances that can produce an excessive temperature in an enclosed space such as hair dryers, lighting devices and / or similar. Do not use the socket for the use of large appliances such as washing machines, dryers and similar. Do not leave appliances unattended if they are plugged into the socket. Do not exceed the maximum power that can be supported by the electrical circuit shown on the sign placed by the installer. If overheating is found during use, stop any activity and contact the installer immediately.

Art. PRESA / Art. PRESACH / Art. PRESAUK

La société Antonio Lupi spa n'est absolument pas responsable de l'installation correcte des prises de courant dans les tiroirs. Lors de l'installation des interrupteurs, il est nécessaire de respecter toutes les précautions nécessaires afin de réaliser une installation à règles d'art. Les recommandations données ci-dessous sont uniquement à titre d'information et de précaution ; si les recommandations suivantes sont en contradiction avec les normes applicables dans le pays d'installation, les normes primeront toujours sur les recommandations données. L'installation doit être réalisée avec toutes les précautions nécessaires afin de ne pas mettre en danger les personnes, les choses ou les animaux.

INSTALLATION :

Les prises de courant doivent être installées conformément aux instructions du fabricant, en tenant compte des caractéristiques de l'environnement, du meuble et des normes électriques applicables. Pendant l'installation, toutes les précautions doivent être prises pour se protéger contre tout contact direct ou indirect avec les pièces sous tension. A la fin de l'installation, ajouter une étiquette indiquant la puissance maximale d'utilisation à un endroit bien visible pour l'utilisateur, ainsi que toutes les informations supplémentaires nécessaires à une utilisation correcte. Les câbles électriques utilisés pour l'installation doivent être doublement isolés et avoir une section adaptée à l'utilisation prévue. Par mesure de précaution, il est recommandé d'utiliser des câbles dont la section n'est pas inférieure à 2,5 mm².

VERIFICATIONS :

A la fin de l'installation, effectuez tous les examens visuels pour vous assurer que les composants et les connexions sont conformes aux exigences de sécurité attribuables. En outre, tous les tests nécessaires doivent être effectués pour s'assurer que l'installation répond à tous les critères de sécurité requis pour garantir la sécurité des personnes, des choses et des animaux.

UTILISATION :

Évitez absolument de ranger, avec la prise connectée, tous les appareils électriques qui peuvent produire une température excessive dans un espace clos, comme les sèche-cheveux, les appareils d'éclairage et/ou similaires. N'utilisez pas la prise pour faire fonctionner de gros électromégar tels que des machines à laver, des sèche-linges et autres. Ne laissez pas les appareils sans surveillance lorsqu'ils sont branchés sur la prise. Ne pas dépasser la puissance maximale du circuit électrique indiquée sur la plaque signalétique apposée par l'installateur. En cas de surchauffe pendant l'utilisation, arrêtez toute activité et contactez immédiatement l'installateur.

Art. PRESA / Art. PRESACH / Art. PRESAUK

La empresa Antonio Lupi spa no es absoluto responsable de la correcta instalación de los enchufes en los cajones. Al instalar los interruptores es necesario respetar todas las precauciones necesarias para realizar una instalación profesional. Las recomendaciones que se dan a continuación tienen un carácter meramente informativo y de precaución; en caso de que las siguientes recomendaciones entren en conflicto con las normas aplicables en el país de instalación, las normas tendrán siempre prioridad sobre las recomendaciones dadas. La instalación debe realizarse con todas las precauciones necesarias para no poner en peligro a personas, cosas y animales.

INSTALACION:

Las tomas de corriente deben instalarse de acuerdo con las instrucciones del fabricante, teniendo en cuenta las características del entorno, el mobiliario y las normas eléctricas aplicables. Durante la instalación deben tomarse todas las precauciones necesarias para evitar el contacto directo o indirecto con las partes en tensión. Al final de la instalación, añadir una placa que indique la potencia máxima entregable en una posición claramente visible para el usuario, junto con toda la información adicional necesaria para un uso correcto. Los cables eléctricos utilizados para la instalación deben tener doble aislamiento y una sección adecuada para el uso previsto. Como medida de precaución, se recomiendan cables con una sección transversal no inferior a 2,5 mm².

VERIFICACIONES:

Al final de la instalación, realizar todos los exámenes visuales para asegurarse de que los componentes y las conexiones cumplen con los requisitos de seguridad atribuibles. Además, deben realizarse todas las pruebas necesarias para garantizar que la instalación cumpla con todos los criterios de seguridad requeridos para garantizar la seguridad de las personas, las cosas y los animales.

UTILIZACION:

Evitar absolutamente guardar, con el enchufe conectado, todos los aparatos eléctricos que puedan producir una temperatura excesiva en un espacio cerrado, como secadores de pelo, aparatos de iluminación y/o similares. No utilizar la toma de corriente para hacer funcionar grandes aparatos eléctricos como lavadoras, secadoras y similares. No dejar los aparatos sin vigilancia mientras estén conectados a la toma de corriente. No superar la potencia máxima del circuito eléctrico indicada en la placa de características colocada por el instalador. Si se produce un sobrecalentamiento durante el uso, detener toda actividad y ponerse en contacto con el instalador inmediatamente.



IT_ Questo prodotto contiene una sorgente luminosa di classe di efficienza energetica < F >

EN_ This product contains a light source with energy efficiency class < F >

FR_ Ce produit contient une source lumineuse de classe énergétique < F >

ES_ El presente producto contiene una fuente luminosa de clase de eficiencia energética < F >

DE_ Dieses Produkt enthält eine Lichtquelle der Energieeffizienzklasse < F >

RU_ этот продукт содержит источник света класса энергоэффективности < F >

antoniolupi

73

VIA MAZZINI

75

Antonio Lupi Design S.p.A.
via Mazzini 73/75 - 50050 Stabbia
Cerreto Guidi (Firenze) - Italy
T +39 0571 586881_95651
F +39 0571 586885
www.antoniolupi.it
lupi@antoniolupi.it